

Бишкек шаарынын №14 орто мектеби

Кыргыз тили жана адабияты кафедрасынын усулдук бирикмеси

**Усулдук бирикменин мугалимдеринин**  
**ӨЗҮН-ӨЗҮ ӨНҮКТҮРҮҮ ЖӨНҮНДӨ**  
**МААЛЫМАТЫ**

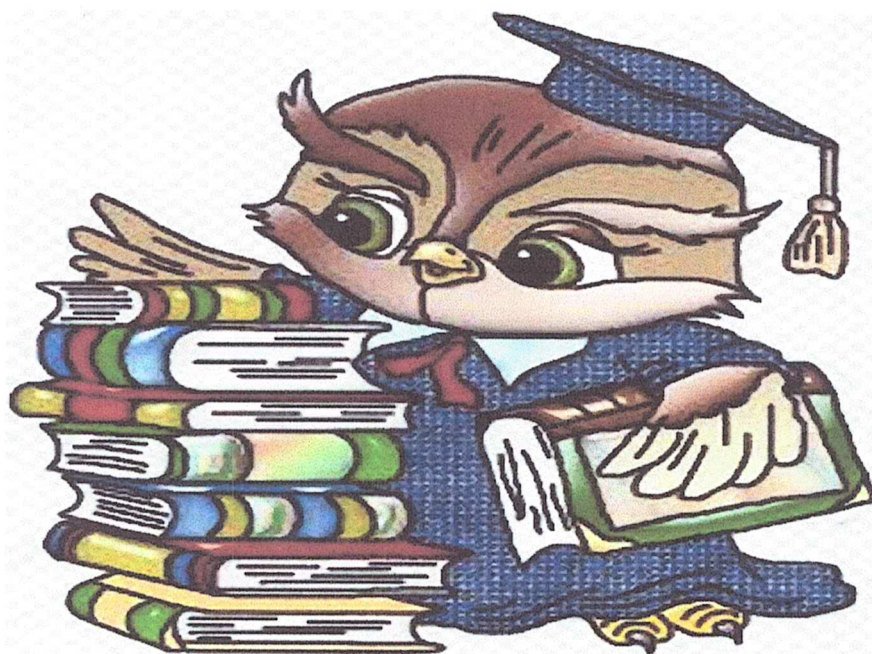

Бекитемин  
№14 орто мектебинин  
директору  
А.Д.Казакбаева



**Бишкек шаарындагы № 14 орто жалпы билим берүү мектебинин  
2022 – 2023 – окуу жылындагы кыргыз тили жана адабияты  
кафедрасынын усулдук өздүк темасы**

**“МУГАЛИМДЕРДИН ПРОФЕССИОНАЛДЫК  
КОМПЕТЕНТТҮҮЛҮГҮН ӨНҮКТҮРҮҮ АРКЫЛУУ,  
ЗАМАНБАП ДҮЙНӨДӨ БИЛИМ БЕРҮҮНҮН САПАТЫН  
ЖОГОРУЛАТУУ”**

**Усулдук бирикменин өздүк темасы: “Мамлекеттик тилди жана  
эне тилди окутууда окуучулардын билимин , сөз байлыгын,  
чыгармачылыгын заманбап дүйнөдө өстүрүү жана ар тараптан  
өнүктүрүү”**

**2022 – 2023 - окуу жылы**

№	Аты-жөнү	Кайсы теманын үстүндө иштейт
1	Сыдыкова Гүлүмкан Бейшалиевна	Оозеки чыгармалар аркылуу, орус тилдүү окуучулардын сүйлөө кебин өстүрүү
2	Карыбекова Бүсалкын Мамасалиевна	Кыргыз тили сабагында өзүн-өзү баалоого калыптандыруу
3	Кенжеакун кызы Арзыгүл	Жазуу кеби аркылуу окуучулардын чыгармачылыгын жана сүйлөө кебин өстүрүү
4	Исаканов Кубанычбек Ажымамбетовчич	Окуучулардын орфографиялык сабаттуулугун жана сөз байлыгын артыруу
5	Бабиршаева Наргиз Курманбековна	Сабактарда интерактивдүү ыкмаларын колдонуп, техникалык каражаттардын негизинде ийгиликтүү сабак өтүү
6	Акылбек кызы Айгерим	Башталгыч класстарды интерактивдүү метод менен окутуу
7	Алиева Мээрим Догдурбаевна	Башталгыч класстарда дифференциялык ыкмаларды колдонуу аркылуу, окуучулардын таанып-билүү ишмердүүлүктөрүн активдештирүү
8	Тажимырзаева Жумагүл Абдивахабовна	Инновациялык технологияларды колдонуу аркылуу, башталгыч класстарда билим сапатын көтөрүү
9	Чалгазиева Аксана Чынгызовна	Башталгыч класстарда интерактивдүү ыкманы колдонуу аркылуу билимин өнүктүрүү



Бишкек шаарынын №14 орто мектеби

## *Баяндама*

*Тема: Башталгыч класстарда  
интерактивдүү ыкмаларды колдонуу*

*Мугалим: Тажимырзаева Жумагүл  
Абдивахабовна*



Кыргыз тилин окутуунун методдору тандоодо Ф. И. Буслаев сунуш кылган эрежелерди эске алууну зарылдык деп эсептейм. Анткени Ф. И. Буслаев алгачкылардан болуп тиди окутуунун негизги максатын өспүрүмдүн мектепке келгенге чейинки калыптанган кеп ишмердүүлүгүн андан ары өркүндөтүүдөн жана окуучунун рухий жөндөмдүүлүгүн өстүрүүдөн, эне тилин урматтоого үйрөтүүдөн көргөн. Бул кыргыз тилин эне тил катары окутууга коюлуп жаткан азыркы талаптарга үндөш келет.

Кыргыз тилин окутуунун системелуулук жана ыраатуулук принцибин аныктоо булл предметти окутуунун башка предметтерге караганда алда канча татаал, алда канча жооптуу экендигин көрсөтөт.

Эне тилин окутуу процессии - өз алдынча белгилүү бир структуралык түзүлүшкө ээ болгон, өз ичине бир нече системаларды камтыган өтө татаал система.

Тилди окутуунун методикасында окутуунун булл системасын аныктоодо бир канча көз караштар бар. Алардын бардыгы белгилүү бир логикалык негизге, конкреттүү максатка жана окутуунун мазмунуна негизделген. Окутуу системасын тил – кеп – норма, тил – кеп – маданият түрүндө карап, ушул бүтүндүктө үйрөтүүнү сунуш кылган методдорду кубаттоого болот.

Тил – коомдук-социалдык көрүнүш, пикир алышуунун негизги куралы катары өзүнчө бир система. Тилдик система өз ичинен бири-бири менен тыгыз байланышкан, бири менен экинчиси байланышкан, бири менен экинчиси шатталган бир нече подсистемалардан (мисалы, фонетикалык система, лексикалык система, грамматикалык система ж.б.). Орто мектепте тилди курал катары гана окутуу жетишсиз. Тилдин

курал экендигин, анын социалдык-турмуштук зарылдыгын, ал куралды мыкты колдоно билүүнүн өзгөчөлүктөрүн, бир жактуу курады гана окуп-үйрөтүү менен толук ачып берүү мүмкүн эмес. Ал үчүн куралын колдонулушун, иштешин түшүндүрүү, үйрөтүү менен бирге анын практикада колдонуу аркылуу бекемдөө, далилдөө, өркүндөтүү зарыл. Тилдин практикада, турмушта колдонулушу деп аталат. Демек, тилди окутуу системасы тил системасын да, кеп системасын да камтышы зарыл. Кеп процесс катары өзүнчө системлык түзүлүшкө ээ. Б. а., өзүнө мүнөздүү өзгөчөлүктөргө, формаларга, ишмердиктин түрлөрүнө ээ болгон система. Тил системасын да, кеп системасын да өзгөчөлүктөрүн мүмкүнчүлүктөрүн, карым-катышын, алардын натыйжаларын аныктоо үчүн аталган маселелерди, окуп-үйрөнүүнү өркүндөтүү үчүн кептин бирдиги текстти да окуп-үйрөнүү зарыл. Натыйжада, тилди окутуунун мазмуну өз ичинен негизги үч бөлүктү камтыган (бүтүндүк) система болуп саналат. Аны схема түрүндө, тил – кеп – текст деп берүүгө болот.

**Тил**

**Текст**

**Кеп**

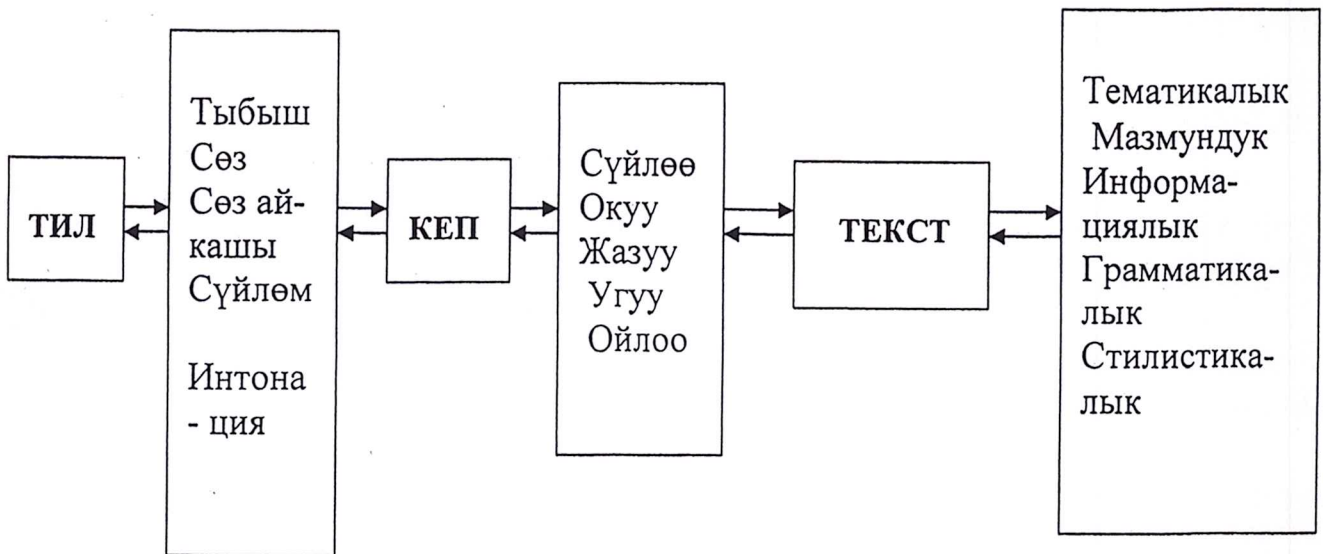



Схемада көрүнүп тургандай, кыргыз тилин окутуу системасы - өтө татаал, бир –бири менен тыгыз байланышкан, бекем шартталган системалардын схемасы. Окутуу тил системасынан эмес, кеп системасынан, тексттен башталышы керек.

Кыргыз тилин экинчи тил катары окутуу методикасы сабагынын предмети – кыргыз тилин экинчи тил катары окутуу процессии.

Ал эми аталган курстун максаты – кыргыз тилин окутуунун мезгил талабына ылайык методикалык жоболорунун илимий-практикалык негиздери экинчи тилди окуучуларга теорияда жана практикада колдонууну үйрөтүү.

Кыргыз тилин орус мектебинде окуп үйрөнүү, тилге сүйлөшүү каражаты катары ээ болу менен ал тилде окуучунун коммуникативдик жөндөмүн калыптандыруу негизги максат.

Окуучунун коммуникативдик жөндөмдүүлүгү:

- Өзү, үй бүлөсү жашаган же окуган жери жөнүндө айта алуу.
- Ар түрдүү мазмундагы жөнөкөй текстти окуп түшүнө билүү.
- Эң жөнөкөй турмуш кырдаалдарда, турмуш-тиричилик жана маданий чөйрөлөрдө сүйлөшүп, пикир алыша алуу.
- Жашаган, окуган чөйрөсүндөгү ар түрдүү турмуштук көрүнүштөргө жолдошторунун карылууларына ылайык өзүнүн терс мамилесин билдирүү.
- Турмуштук кырдаалдарга башка бирөөлөрдүн маектерин түшүнүү, алар менен маек улантуу.

Курстун өз алдына койгон максатына жетүү үчүн төмөндөгүдөй милдеттерди аткарууну зарыл деп эсептейт:

- окуу программасынын жана окуу китептеринин структурасын жана мазмунун өздөштүрүү;
- окуучулардын кеп ишмердүүлүктөрүн калыптандыруунун жолдорун үйрөнүү (сүйлөө, окуу, угуп түшүнүү, жазуу, которуу);
- кыргыз тили боюнча мектеп программасындагы темаларды окууга карата теориялык жана методикалык маалыматтар менен тааныштыруу;
- сүйлөөгө үйрөтүүдө төмөнкү 3 этаптан турган схеманы өздөштүрүү:
  - сүйлөө үлгүлөрү – тил каражаттарынын минимуму
  - сүйлөөшүү кырдаалы боюнча сүйлөөшүү.

Негизги максаттан сырткары дагы эки максат бар:

1. Кыргыз тилини лексикалык корун, тыбыштык системаын, грамматикалык негиздерин үйрөнүү.

Окутуунун принциби алгачкы жетекчиликке алынуучу идея, баштапкы уңгусу катары окутуунун методун тандап алуунун да негизги чечүүчү таянычтарынын бири болушу зарыл. эгерде окутуунун методу мугалим тарабынан дидактикалык жоболорго, негиздерге, алардын койгон талаптарына толук жооп берүү менен тандалып алынса, ага кошумча окуучулардын өздөштүрүү деңгээлдерин, окутуунун шарт-мүмкүнчүлүктөрүн эске алынса гана сабактан күткөн натыйжа алууга болот.

Орус тилин окутуунун методикасы илимине негиз салуучулардын бири, академик Ф. И. Буслаев биринчи басылышы 1844-жылы чыккан «О перподовании отечественного языка» деген белгилүү эмгегинде орус тилин окутуунун методдору тууралуу атайын сөз кылып, аларды жалпылаштыруу менен эне тилди окутуунун методдорун тандоо жана колдонуу негизги төрт эрежеге ылайык жүргүзүлүшү керек керектигин айткан.

Биринчи эреже: окуучу-өспүрүм кептин баардык формаларын практикалык жол менен терең өздөштүрүүгө тийиш. Ал жандуу сүйлөшүү жанба түшүнүп окуу аркылуу аткарылышы керек;

Экичи эреже: окуучу-өспүрүм кептин формаларын аларга анализ жүргүзүү аркылуу таанып-билүүсү, өздөштүрүүсү керек;

Үчүнчү эреже: окуучу-өспүрүм кетин формаларына анализ жүргүзүү синтез менен коштолуп, алар аркылуу өз кесибин жалпылаштырууга көнүгүшү керек;

Төртүнчү эреже: окуучу-өспүрүм кептин формасын анын мазмуну менен бирдикте өздөштүрүү керек.



- 6) Тилди эл маданияты, адабияты менен байланышта үйрөнүү максатында элдик оозеки, музыкалык чыгармалардын тура тандалышы.
- 7) Техникалык каражаттардын системалуу пайдаланып, окутуу процессинде колдоно билүү.
- 8) Коммуникативдик жана интерактивдик методдорду сабактын максатына, мазмунуна, тибине жана формасына жараша колдоно билүү.

Коммуникативдик метод аркылуу грамматиканы үйрөнүүнүн максаты окуучуларды бөтөн тилде пикир алышууга, оюн туура, эркин айтууга үйрөтүү. Эгерде окуучулар функционалдуу грамматикалык материалды жакшы өздөштүрө албаса, анда айтылуучу ой коммуникативдик аксатка жете албайт.

### **Окутуунун сүйлөө ишмердүүлүгүн клыптандыруу.**

Окуучулардын речин өстүрүп калыптандыруу – негизги максат. Речь татаал кубулуш катары бир нече илимий үйрөнүү объектиси.

1) Психологиялык аспектиде речь – адам ишмердүүлүгүнүн өзгөчө түрү.

Психологдорду кызыктыруучу маселелер – речтин жаралышы, кабыл алынышы, эсте калышы – речти түшүнүү механизми.

«Тил - адам баласынын байланыш куралы»

«Речь - пикирлешүүнүн дал өзү»

Пикирлешүүгө керек болгон тилдик каражаттар, структура, т вербалдык жана вербаодык эмес белгилер – проблема.

2) Методикалык аспектидеги речтик проблема – аңы калыптандыруу жана өстүрүү.

Жалпысынан речь ички жана тышкы болуп бөлүнөт:

Ички кеп – пикирди кабыл алуу, угуу, түшүнүү, ойлонуу процессин ичине камтыйт. Адамдагы ички кеп өнүкпөй туруп, сырткы кеп өнүгө албайт.

Тышкы кеп – кеп тура кептик реакцияга ээ болушун, кеп жаратуу процессин ичине камтыйт.

Кеп – формаы боюнча оозеки жана жазуу болуп бөлүнөт:

а) Оозеки кеп – пикирди угуу жана сүйлөө ишмердүүлүгү

б) Жазуу кеби – жазуу формасында пикир жаратуу.

Кептик ишмердүүлүккө ээ болу билгичтиги төртөө:

Угуу – аудирование, сүйлөө - говорть, жазуу – письмо, окуу – чтение.



- 6) Кыргыз тилиндеги үндүүлөрдүн ассимиляциясы, диссимиляциясы.
- 7) Кыргыз тилиндеги үнсүздөрдүн каткаландашуусу жана жумшаруусу.

Методисттердин эсеби боюнча экинчи тилде керектүү 3000 сөз билген адам ошол тилдеги иекстин 95% түшүнө алат.

### Кыргыз тилиндеги грамматикасын окутуу

Пикир алышууда зарыл болгон грамматикалык каражаттарды өздөштүрүү

- таандык уландылар
- жак мүчөлөр (баяндоочтук категориялар)
- жөндөмө категориясы
- сын каттоочтун даражалары
- сан атоочтун түрлөрү
- этиш, алардын чактары
- кызматчы сөздөр ж.б.

Грамматикалык материалдардын бардыгы бөтөн тилди окутуунун синтаксистик негизде үйрөтүлөт, Кыргыз тилин экинчи тил катары үйрөнүүчүнүн билгичтиги менен машыгуусун калыптандыруучу речтик материалдын тандалып алынышы практикалык жактан чоң мааниге ээ. Андыктан пикирлешүүнү камсыз кылуучу материалдарды тандоодо төмөнкү маселелер эске алынуусу зарыл:

- 1) Үйрөнүүгө сунуш кылынган кылынган сөздөрдүн пикир алуу үчүн зарылдыгын аныктоо.
- 2) Пикир алышууга негиз түзүүчү сөз айкаштарын, функционалдуу фразалардын (айтымдар) речтин үлгүлөрүнүн тура тандалышы.
- 3) Байланыштуу речти өстүрүү үчүн сунуш кылынуучу адаптацияланган тексттерди пайдалануу.
- 4) Речтик машыгууну камсыз кылуучу диалог, монолог көнүгүүлөрдүн тура тандалышы, алардын үйрөнүлүп жаткан тил материалы менен тура келиши. Сүйлөшүү кырдаалдарын түзө билүү чеберчилиги.
- 5) Окуу китептеринин мазмуну речтик ишмердүүлүктүн түрүн (угуу, сүйлөө, жазуу, окуу) өз ара байланышта өнүктүрүүчү жана алардын тура пропорциясын камсыз кылуучу материалдардын болушу.

№14 жалпы билим берүү мектеби

# Баяндама

**Тема: Кыргыз тили сабагында  
окуучуларды өзүн-өзү баалоого  
калыптандыруу**

**Мугалим: Акылбек кызы Айгерим**



# Кыргыз тили сабагында окуучуларды өзүн-өзү баалоого калыптандыруу

Баалоо-беш балдуу система боюнча окуучунун билим сапатын, жетишүүсүн аныктоо, ага баа коюу; окуучунун иш-аракетине, жүрүм-турумуна, либералдык белгилүү нормага туура келүүсүнө баа берүү, ага маани берип колдоо; окуучунун мотивин, максатын, туура жана туура эмес багытын аныктоо. Биз ушул нормалардын негизинде иш алып баруу менен окуучуларга жыйынтык баа коюп келебиз. Бирок менин жекече көзкарашымда баалоо системасы бизге Советтер Союзундагы сиңип калган түшүнүк боюнча көбүнчө бир жактуу болуп мугалимдин баалоосу басымдуулук кылып келет. Ошол эле учурда окуучулардын өзүн-өзү жана бирин-бири баалоосу да өтө маанилүү экенин эстен чыгарбоо зарыл жана бул көрүнүштүү калыптандыруу керек. Анткени мугалимдер жакшы окуган бала ар дайым жакшы окуйт деген позицияны көбүрөөк кармайт өңдөнөт. Ошол эле учурда жакшы аракеттенүүнүн негизинде кээ бир окуучуларда прогресс болушу да мүмкүн. Ошондуктан, окуу процессинде өтүлгөн теманы кайталоо, жаңы теманы өтүү жана бышыктоо өндүү уюштуруу иштеринин ичинен өзгөчө орунда баалоо турганы баарыбызга жакшы маалым. Ал окуу процессинин ажырагыс бөлүгү катары мүнөздөлөт. Окуучулардын окуудагы жетишкендиктерин, кемчиликтерин текшерип туруу, эсепке алуу жана өз учурунда баалап туруу билим алуунун, анын сапаттын жогорулатуунун зарыл шарты болуп саналат. Баалоо учурунда окуучулардын окууга болгон



жоопкерчилиги, берилген тапшырмаларды өз учурунда милдеттүүлүгү артат. Текшерүү учурунда аткарган иштер окуучулардын эс тутуусун жандандырат, ойлоо сезимин сөзгө айландыруу, оюн так айтып берүү жөндөмдүүлүгү өнүгөт, билимдери системалаштырылат. Баалоо менен мугалим өзүнүн ишинин жыйынтыгын көрөт. Ал эми кетирилген каталар болсо, оңдоонун жолун табууга аракет жасайт.

Бир жагынан алып караганда окуучулар дагы билимди, анын ичинен предметтик билимди баа үчүн алышары да жашыруун эмес. Ошондуктан окуучунун предметке болгон кызыгуусун суутуп албаш үчүн, тескерисинче арттыруу үчүн алардын алган билимдерин туура баалоо зарылдыгы келип чыгат. Мектептеги салтка айланган баалоо системасы көптөгөн жылдардан бери билим берүү системасында өкүм сүрүп келет. Мектептеги баалоо процессинин жүрүш мүнөзүн анализдей турган болсок, төмөнкүдөй жыйынтыкка кабылабыз. Айрым окуучулар башынан эле жакшы бааларга калыптанып окушат, дагы башка окуучулар орто жана начар деп натыйжада өзүнөн-өзү эле “5кө”, “4кө”, “3кө” окуган балдардын группасы түзүлөт. Демек, текшерүү-баалоо ишмердүүлүгү жөнүндө сөз кылганыбызда, анын негизги эки түрүн бөлүп көрсөтүүгө болот.

1. Мугалим тарабынан жүргүзүлүүсү тышкы текшерүү-баалоо ишмердүүлүгү.
2. Окуучулардын өзүлөрү аркылуу жүргүзүлүүчү ички текшерүү-баалоо ишмердүүлүгү.

Бул эки түр бири-бири менен өтө тыгыз байланышта болушат. Азыркы учурда ошол эне тилибизди бүтүндөй мамлекеттик деңгээлде бардык жакта текши окутуу каралган. Ушул себептен улам орус тилдүү мектептерде чет тил катары сабак өтүлүп келет. Негизги максат Кыргызстан да жашаган ар бир жаран милдеттүү түрдө кыргыз тилин билүү керек. Ошондуктан мен өзүмдүн кесибиме байланыштуу мамлекеттик тилди чет тили катары окутууда *кыргыз тили сабагы учурунда окуучуларды өзүн-өзү баалоо методикасын* колдоном. Эмне үчүн деген суроо туулбай койбосо керек. Анткени мугалим өзүнүн баалоосуна катар эле окуучулардын да ой-пикирин угуп туруу системасын калыптандыруу зарыл. Бул көрүнүш менен окуучулардын жана мугалимдердин көз-караштарынын негизинде бир жыйынтыкка келүүсү дагы да жакшы натыйжаларды берет. Муну менен катар окуучуларда өз оюн билдирип жана эл алдында да өз оюн коркпой коргой ала турган пайдубал пайда болот. Мен өзүмдүн сабак берүү практикада да көп учурда окуучулардын оюн угуп туруу менен катар эле алар бири-бирине болгон кандай баалоолорду берерине да көңүл буруп турам. Анткени “Бир баш жакшы эки баш андан да жакшы” дегендей окуучуларга да бирин-бири баалоого да мүмкүнчүлүк берилет. Мен бул методиканы көбүнчө учурда окуучуларды эки же үч топко бөлүп сабак өткөн учурда топторду бири-бирине болгон ой-пикирлерин угуу да мугалимге көптөгөн жакшы багыттарды ачып беришет. Мындай учурда өздөрү да жыйынтык чыгарууда топ аралык келишимден бир топту өздөрү алдыга чыгарып беришет. Анан ошол алдыга чыгарылган топко мугалим дагы өзүнүн

кошумча ой-пикири менен баа коюлат. Мындан тышкары бир партада отурган эки окуучуну эле бири-бирине эле баалатуу да жакшы натыйжаларга өбөлгө болот. Ошондой эле окуучуларга жалпы суроо бергенде да класс аралык жакшы баалоолор болот. Бул учурда окуучулардын көбү бир тарапта болуусу ошол ойду туура деп табууга алып келет. Демек, көпчүлүктүн бир добуштан колдоосу ошол көз-карашты туура экенин далилдейт. Биз мындай жол менен жүрүп олтуруп ар бир окуучуда өзүн-өзү баалоо жана башка бирөөнү да баалай билүү кулк-мүнөзү калыптанат. Бул методика окуучуларга дагы да алдыга жылууга чоң мотивация берет. Биз муну менен эле катар баалоо системасын калыптандыруу менен коомдо жакшы бир мүнөзгө ээ болгон балдарды тарбиялап чыгабыз.



Бишкек шаарынын №14 орто мектеби

Темасы: Окуучуларды окутууда  
“Манас” эпосунун орду

Мугалим: Исаканов Кубаныч  
АЖЫМАТОВИЧ

2022-2023-окуу жылы

## Тема: Окуучуларды окутууда “Манас” эпосунун оорду

1. Эл журттун ажырагыс бүтүндүгү жана “бир жакадан баш, бир жеңден кол чыгарган” ички биримдиги-дегенге мындайча жооп берет элем:

Кыргызстанда 80ден ашык ар улуттун өкүлдөрү менен ынтымакта жашап мамлекетибиздин өсүп өнүгүшүнө салым кошууда.

Буга Манас атабыздын ар улуттун кыйын баатырларын, акылмандарын кошуп “кырк чорону” уюштургандагысы айгинелеп турат. Мисалы: Алманбет баатыр, Кытайдан 70 тил билген Кыргыз чал, Сыргак баатыр жана башка биригишип сырткы душмандардан коргоп, күрөшүп келишкен. Бакай атабыздын акылмандыгы, даанышмандыгы, сөзгө чеберлиги, насаатчылыгы, калыстыгы Кыргыз элинин башын бириктирген. “Бөлүнбө кыргы бөлүнбө, бөлүнсөң бөрү жеп кетет” - деген кеңештери кыргызга руханий дух берип турган.

“Жоону сайса кырк чоро сайды, аты калды Манаска” - деп бекеринен айтылып калбаса керек. Ошондуктан, Кыргыз элин жаштарга тарыхты үйрөтүү жана меккенчилдик деп бөлүнбөй, биримдигибизди сактайлы, Мамлекетибизди гүлдөтүп-өнүктүрөлү!

2. Улуттар аралык ынтымак, достук жана кызматташтык боюнча – оюм: Биз көп улуттуу өлкө болгондугубузга байланыштуу жогорку кеңеште ар улуттун өкүлдөрү кеңешип, кыргыз эли жерим деп, салымдарын кошууда. Ал эле эмес маданият жагында да көптөгөн улуттар “Ырдайлы кыргыз ырларын” аттуу Юрий Бобковдун музыкалык тобу - улуттарды биримдикке, ынтымакка, кызматташууга чакырып элдин көңүлүн ачууда.

Ошондой эле базарларда бири-бирин сыйлоо менен мамиле түзүп соодасын жасап жаткан улуттарга сыймыктанасың жана кубаттанасың демекчимин.



3. Улуттук ар намыс жана атуулдук ариет. Биз кыргыз элинде жашап жаткандан кийин мекенге болгон сүйүүбүз, сыйлообуз зарыл. Азыркыга чейин кыргыз болуп туруп атуулдукту ала албай жүргөн кыргыз инсандарыбыз нечелеп саналат. Ошон үчүн эл жерибизди урматтайлык, дүйнөгө даңазалап көптөгөн ийгиликтерге жетишелик. Мисалы: Манас атабыздын сырткы душмандар менен күрөшүп, ички келишпестикке карабастан, кыргыз элинин башын бириктиргени айкөлдүгү, акылмандыгы, эр жүрөк, намыскөй, тайманбастыгы чоң эпосто азыркы доорго чейин ооздон-оозго, муундан-муунга чейин айтылып келүүдө.

Ошондуктан, ар бир атуулдук кыргыз элим ар намыстуу болуп, ийгиликтерди жаратылык.

4. Гуманизм, айкөлдүк, кечиримдүүлүк. Гуманизм латын тилинен алынган, бизче – “кайра жаралуу же адамгерчилик, адамдык сапат”- дегенди бирдирет. Бул боюнча Италия шаарынын ойчул сүрөтчүсү Леонарда Винчи Монолизанын сүрөтүн тартып жатып анын көз карашын, сүйүүсүн даңазалаган.

Мисалы: Манас атабыздын айкөлдүгү, кээде адамга тиешелүү жакшы-жаман мүнөздөрү, кечиримдүүлүгү менен элди ойлогон чоң баатыр хан болгон. Ал башка улуттарды кошуп, гендердин жок болуп кетүүсүнө жол берген эмес. Ошондуктан, айкөл кечиримдүү болгула, кошуналар менен ынтымакта, бактылуу кечиришип жашагыла.

5. Арыбас мээнет, алдыңкы өнөр-билим аркылуу, бакубат дөөлөткө умтулуу. Айтор айта берсе кыргызыма мактоонун баары жарашат. Манасты жараткан элиме дүйнө эли таңдануу менен карашат. Манас эпосу кыргыз элинин тарыхы, басып өткөн жолу жана биз Манас атабыздын 1000 жылдыгын дүйнөлүк масштабда өткөргөнбүз.

Ошондуктан, кыргыз элим санжыралуу, каада-салты менен төгүп ырдаган төкмөлүк адаты менен беттегенин кайра тартпаган көк жалдык баатырлыгы менен даңазалоо.

Кыргыздын колунан көөрү төгүлгөн уздугу менен акылман кендиги, көргөндүн көз жоосун алган сулуулугу менен суктанышат. Дүйнө элин таң калтырган меймандостугу менен сыймыктанышат.

Манас улуу кыргыз элдин желеги,

Ата-мурса акыл ойдун тиреги.

Түбөлүккө ташка-тамга баскандай,

Кыргыз элинин адамзатка белеги.

**6. Табият менен таттуу мамиледе болуу.** Кыргыз элинин жеринен жаратылышы бул бейиштин төрүндөй эле жаратылышыбызга аяр мамиле жасасак арча-карагай, бак-дарактарды жана башкаларды тиксек, кийинки келечек ыраазы болот деген ойдомун.

Ысык-Көл биздин берметибиз, Соң-Көл, Чатыр-Көл жана башкалар менен сыймыктаналы жана аны күтө билели жана сыйлайлы. Арсланбаб-жаңгак токойу, Салкын-Төрдөй кооз жерлерибиз жана башка сонун жерлерибизге аяр мамиледе болсок кандай сонун керемет.

**7. Кыргыз мамлекетин чындоо жана аны көздүн карегиндей сактоо.** Кыргыздын улуттук руханий мурастарын баалай билүүгө жана символикаларды сыйлоого өз армиябызды күчтөндүрүүгө жана башка мамлекеттик кызматкерлерди ар бир инсандын көз карашы болушу зарыл болуш керек. Мисалы: Исхак Раззаковдун “Сен таза болсоң, мен таза болсом-коом таза болот”- дегендей. Мамлекетибизге салымыбызды кошуп көтөрөлү. Жалпы эле жаштарга тарыхты үйрөтүү жана мекенчилдик сезимдерди жогорулатуу керек деген ойдомун. Азыркы өсүп келе жаткан жаш муунду “Манас” эпосунун философиясынын негизинде жарандык атуулдукка, достукка, биримдикке улут аралык ынтымакка тарбиялоо зарыл деп ойлойм.



Бишкек шаарынын №14 орто мектеби

## *Баяндама*

*Тема: Кыргыз тили сабагында  
тексттер аркылуу оозеки кепти  
өстүрүүнү активдештирүү*

*Мугалим: Карыбекова Бүсалкын  
Мамасалиева*

## Башталгыч класстарда интерактивдүү ыкмаларды колдонуу

Интерактивдүү окутуу- бул мугалим менен окуучунун жана окуучу менен окуучунун мамилелерин активдештирип, максаттуу пикир алышуунун процесси. Окутуу иши коллективдүү түрдөгү (мугалим класстагы окуучулары), группалык (окуучу-окуучулар), жеке түрдө (окуучу-репититор окуучу мугалим жана башка) формаларда болуп, бардык учурда тең окуучу сөзсүз окутуу процессинде окутуучулук милдетти аткарат. Мугалимге окутуунун стратегиясы так аткаруу милдети жүктөлөт. Сабактын дидактикалык структурасын түшүнүү, ой жүгүртүү фазалары түзөт.

Мезгил өткөн сайын методикалык- теориялык илимдердин мазмуну өзгөрүп, илимий таанып-билүүнүн методдору өркүндөдү. Инсанга багыттап окутуунун концепциясынын негизинде билим берүү системасында вариативдүүлүк принциби күч алып, педагогикалык законченемдерди модернизациялоого жана автордук окуу пландарын, программаларын түзүүгө мүмкүнчүлүк берди. Натыйжада педагогикалык технологиялардын жаңы идеяларын, табылгаларын жана жетишкениктерин, инновациялык окутууну жана башка, окуу тарбия процессинде тажрыйбалоо мүмкүнчүлүктөрү турмушка ашырылды. Мындай өзгөрүүлөр билим берүүнүн бардык баскычтарында окутуунун өндүрүштүк эффективдүүлүгүн көрсөтүү менен окумуштууларды низилдөө объектисин түзүүдө. Мен дагы баяндамамда интерактивдүү ыкманын башталгыч класстардын окуучуларна кантип колдонуу керек, кантип дагы да жаңы ыкмалар менен сабакты жетикликтүү өтүүгө болот деген суроолорду алдыма коюп иликтөөгө аракет жасадым.

Негизинен окутуунун жаңы технологиясы катары: программалык тестирлөө, модуль системасын интерактивдүү окутуу, сынчыл ойломду



окутуу өстүрүү программасынын стратегиясы жана башкалар практикаланууда. Жогоруда белгиленген окутуунун жаңы технологиялары окуучулардын чыгармачыл жана интеллектуалдык мүмкүнчүлүктөрүн ачуу аркылуу аларды өзүн-өзү өнүктүрүү. Ой жүгүртүүсүн өстүрүү, тарбиялоо, билгичтиктерин жөндөмдүүлүктөрүн калыптандыруу максаттарын көздөп, окутуу технологиясынын мазмунун жана багыттарын бир тор оптималдаштырып жаңыртты. Булардын ичинен сынчыл ойломду өстүрүү программасынын стратегиялык методдору активдүү колдонулуп, мугалим менен окуучунун ишмердүүлүгүнүн, мамилелеринин стилин өзгөрүүгө дуушар кылды. «Сынчыл ойломду өстүрө турган окуу жана жазуу» программасы менен иштөөдө адис мугалимдин жетиштүү методикалык компотенттүүлүгү жана ээ болуучу натыйжаны, артыкчылыкты алдын ала көрө билүүсү зарылдыкты түзөт.

Демек, сынчыл ойломду окутуунун татаалдыгы кайсы бир деңгээлде окуучуларга бизди курчап турган чексиз, көп түрдүү проблемаларды көрө билүүгө жардамдашууда турат. Ошондуктан, окутуунун технологиялык стратегияларынын бири тийиштүү даражадагы айкын максаттарга жетишүүнүн куралы болуп саналат. Бул стратегиялар мугалим тарабынан, мисалы төмөндөгүдөй билгичтиктерди өнүктүрүү үчүн пайдаланышы мүмкүн. Окутуудагы жана турмуштагы маанилүү маселелерди пайдаланышы мүмкүн. Окутуудагы жана турмуштагы маанилүү маселелерди чече билүү ишкердүүлүгү. Тексттеги негизги маани-маңыздык тилдик бирдиктерди бөлүп алуу билгичтиги. Ал эми окуучуларда төмөндөгүдөй сапаттардын калыптанышы үчүн колдонулат. Топ ичинде биргелешкен үзүрлүү иш-аракеттик жөндөмдүүлүгү. Маалымат булактары менен иштөөдөгү тактык, тыкандык. Өз көз карашы менен тигил же бул фактыны түшүндүрө албаган же акыл эске, логикага илимий далилдерге карама-каршы келген учурда анда баш тартууга жардамдуулук. Мындай дидактикалык, психологиялык закон-ченемдер



окуучунун комуникативдик ишмердүүлүгүн өстүрүүгө абдан ылайк кептин окутуу стратегисын түзөт. Өзгөчө кыргыз тил сабактарында тилдик жана комуникативдик билгичтиктердин зарылдыгын окуучулар изденүү, ой жүгүртүү түшүнүү менен колдоно билүүсүн камсыз кылуу жана кептик машыгууларга ээ болуу жана башка анын негизги талаптары катары кабыл алынат. Ошондой эле окуучулардын комуникативдик ишмердүүлүгү дискуссиялык жана диспуттук мүнөздө болуп, сөз байлыгын артырууга стратегиялык стимул түзөт. Муну окутуунун жаңы технологиясы боюнча иштелген методикалык эмгектерде мындайча белгилейт. «Билим пайдалуу болуп, концептуалдуу түрдө өздөштүрүлгөндө гана баа болот».

Демек, стратегиялык методдордун моделдик потенциалдарын демонстрациялоо менен угуу, окуу, сүйлөө, жазуу ишмердүүлүктөрдүн үлгүлөрү активдүү өздөштүрүлгөн. Бул методдордун, моделдерин колдонушу менен салт болуп калган калыбына келтирүү аркылуу билим алуудан же башкалардын идеясын өздөштүрүүдөн арылып, изденүү, эмгектенүү менен ой-жүгүртүп өз алдынча түшүнүүгө жетишет.

Ал эми мындай моделдик сабактын дидактикалык структуралары чакыруу түшүнүү жана ой жүгүртүү фазалары менен этаптарга ажыратылат да, ар бир фазада аткарылган комуникативдик иш-аракеттердин натыйжасы чыгарылат.

Чакыруу- берилген тема боюнча түшүнүктөрдү окуучулар мурдагы алган билимдеринин негизинде эске салат. Бул биринчиден, окуучунун мурдагы билиминин деңгээлин текшерсе, экинчиден жаңы тема боюнча ойлоноу ишкердүүлүгүн активдештирет.

Түшүнүү- жаңы маалымат менен окуучулардын таанышуусу, башкача айтканда тексти окуу, же фильмди көрүү мугалимдин түшүндүрмөсү аркылуу жаңы теманын материалдары тааныштырылат. Окуучунун баштапкы өзүнүн түшүнүгү менен текстти байланыштырат.



Ошол эле учурда мурда билгенин, жаңы өздөштүргөнүн жана эмне билүү кере экендигин байкашат.

Ойлонуу- бул баскычта окуучулардын алган билимдери бышыкталып, материалды өздөштүрүүгө жана керектүү билимдерге ээ болот. Натыйжада түшүнүү, ойлонуу баскычтарынан өтүп, тема боюнча түшүнгөндөрүн жолдошторунун алдында презентациялайт, логикалык мазмунду ачык айтып берет.

Интерактивдүү менторорду окутуу процесине катышуучулардын биргнликте жүргүзгөн иш аракеттерине негизделген окутуунун заманбап методдору катары каралып окуучулардын билим алуусуна болгон мыкыт методикалык колдонмо катары кеңири колдонулуп келе жатат. Азыркы технологиянын заманында интерактивдүү сабактар көбүнчө атайын прграмма жүктөлгөн электрондук доскалардын жардамында жүргүзүлүп жүргүзүлүп, бул доскалар компьютердин электрондук ручканын, пультаун, проектордун жардамында иштетилет. Окутуу процессинде заманбап технологияларды колдонуу менен предмет аралык баланыштар бекемделет. Сабакты интерактивдүү методдор менен өтүүдө сабактын мазмунун, максатын, милдетин, керектүү окуу жабдууларды колдонууну ж.б. эске алуусу керек.

Башталгыч класстарда окутуу жана тарбиялоо иштерин активдүү чечүү үчүн интерактивдүү ыкмалардын бир нече түрүн колдонууга болот. Мисалы, алардан тегерек стол жана мээге чабуула методдорун колдонуп сабак өтүү пайдалуу болот.

Тегерек стол методунда баштапкы алган билимдерди бышыктоого, жетишпеген маалыматтрады толуктоого, кээ бир маселеллерди чечүүгө, дискуссия жүргүзүү маданиятына үйрөтүүгө багытталган окутуунун бир методу болуп саналат. Тегерек столун негизги

бир өзгөчөлүгү кандайдыр бир теманын тегерегинде дискуссияны группалык кеңешүүлөр менен айкалыштыруу болуп саналат.

Мээге чабуул методу боюнча сабак өтүүдө каралуучу маселелер катышуучулардын чыгармачылык менен активдүү катышуучулардын негизинде оперативдүү чечилет. Бул сабактарда окуучулар мүмкүн болушунча өздөрүнүн көбүрөөк ойлорун, анын ичинде эң фантастикалуу болгон идеяларын айтышат, андан кийин айтылган бардык идеялардын ичинен бир топ мыктылары жана турмушта кеерктүүлөрү тандалып алынат. Окутууда бул методду колдонууда катышуучулар эки топко бөлүнүшөт. Биринчи топтун мүчөлөрү өздөрүнүн идеяларын айтышат, б.а. алар идеялардын жыйнагын жаратышат., ал эми экинчи топтун мүчөлөрү өздөрүнүн идеяларын айтышат, б.а. алар идеялардын жыйнагын жаратышат, ал эми экинчи топтун мүчөлөрү болсо айтылган идеяларга анализ беришет.

Жогоруда каралган негизги методдордон сырткары, интерактивдүү окутуунун башка түрлөрү да бар. Мисалы, Оюн түрүндөгү окутуу методу, кырдаалды анализдөө методу, мастер класс методу, чыгармачылык менен аткарылуучу тапшырмалар, кичи тапшырмалар, кичи группаларда иштөө, интерактивдүү экскурсия, видеоконференция, социалдык-психологиялык тренинг, фокус группа, портфолио методу, проект методу, сократтык диалог, группалык талкуулар, «Попс формула» методу ж.б.



Бишкек шаарынын №14 орто мектеби

## *Баяндама*

*Тема: Оозеки чыгармалар аркылуу орус  
тилдүү окуучулардын сүйлөө кебин  
өнүктүрүү*

*Мугалим: Сыдыкова Гүлүмкан  
Бейшалиевна*

## КЫРГЫЗ ЭЛДИК ООЗЕКИ ЧЫГРМАЧЫЛЫГЫНАН .

Кыргыз эли – бай жана кызыктуу фольклордук чыгармалдын ээси. Бул корком мурас элдин арасынан чыккан таланттуу адамдар тарабынан жаратылып мундан муунга оозеки отуп аны аткаруучулардын шыгына жондомуно алар жашаган мезгилдин турмуштун ботончулдугуно талабына ылайык улам кошумчаланып улам жаныланып журуп олтурган. Эл оздорунун айлана - чойрого жаратылышка коомго болгон коз караштарын мамилелерин ойлорун фольклорду чыгармалар-ыр бийге чыгармачылыка абдан шыктуу кыргыз элинин арасына кенири тараган. Кыргыз элдик оозеки чыгармачылыгы жанрдык жактан коп турдуу. Ал негизинен орус фольклору сыяктуу эле уч чон топко болунот. Алар – эпикалык , лирикалык жана дидактикалык чыгармалар . Алардын ичинде эпостор , жоо жомоктор, макалдар, лакаптар, табышмактар , лирикалык ырлар жана башка жанрдагы чыгармалар бар. Жаралыш шарты , онугуш мунозу , негизги идеялары , максаты жагынан кыргыз жана орус фольклорунун окшоштуктары коп.

Оозеки чыгармачылыгы жонундо соз болгондо биринчи кезекте эле “Манас” эпосу эске тушоору шексиз. Чындыгында эле “ Манас ” кыргыз эпосун байыркы улгусу катары кыргыз элинин азаттык , коз карандысыздык учун курошун , анын адилет , жыргал турмушу туурасындагы ой – тилегин корком чагылдырган чыгарма . Жазылып калган тарыхы жок

, озу жонундо жазуу даректери анча коп болбогон кочмон эл учун “Манас” эпосу оозеки поэзиянын башка жанрларындай эле жазуу адабиятынын да, сурот онорунун да , театрдын да милдетин аткарган.



Элдик ооз эки чыгармалар турмуштук функциясына , аткаруу мунозуно карай турлорго болунот .

Лирикалык тур – элдик ырлардын бардык жанрлары ; арман , кошок , жарамазан , жар жар , айтыш , оюн ырлары , кирне ырлары , акыйнек , эмгек ырлары кирет .

Эпикалык тур – эпос , жомок , улама создор , санжыра , миф , легенда , оозэки баяндар кирет.

Дидактикалык тур – макал ылакаптар , табышмактар , санат – насыят ырлары , терме ырлары кирет .

Аткаруучу жагынан ар кандай варианттар келип чыгат. Мисалы – “ Манас ” , “ Эр тоштук ”. Манастын 10 туру , Эр тоштуктун 4 туру бар.

Традициялуугу- Мындай чыгармаларда текстинен тартып , сюжет , образ мотивдеринде окшоштуктар болот да , алар варианттардан варианттарга , бир мезгилден экинчи бир мезгилдерге кочуп журо берет.

Оозеки болушу.

Коркомдук системасында туруктуу создордун , фантастикасын,гиперболанын кеп кездеши,реалдуулукка караганда,идеалдуулуктун коп окум сурушу.

Мына ушул белгилери менен фольклор жазма адабияттан айырмаланып турат , оз кезегиде фольклордук жанрлар ,ой жугуртуунун ушундай оозеки формасы , фольклордук образдар , сюжеттер , суротто каражаттары жазма адабиятка таасирин тийгизет.

Кыргыз фольклористикасын карама – каршылыктарга учурап , кээде бир жактуу мамилеге дуушарланган .Совет доорундагы искусство менен адабиятка жасалган таптык мамиле дуушарланган. Искусство жана адабиятка жасалган таптык мамиле кыргыз фольклористикасына айрым терс таасирин тийгизген. Оозеки поэтикалык чыгармаларды жыйноо, аларды басмадан чыгаруу илимий изилдоо иштерин жургузуу токтогон эмес.

Эн маанилуу ишке мурун айрым бир гана саналуу адистер катышса , кийин КРУИАнын тил жана адабият институту активдуу катышкан.

Эл акындарынын чыгармалар жыйнактары , макал – лакаптар эпостор озунчо бир китеп болуп чыкан.

50- жылдарда Кыргызстан адабияты менен искусствонун Москвада откон декадасына карата оозеки поэтикалык чыгармаларын ондогон мыкты улгулору орус тилине , бордош элдердин тилине , ошондой эле айрым чет тилдерге которулган. Ал демилге эн кучтуу фактор катары кыргыздын оозеки чыгармаларына чет элдик кызуугулар кучоп , илимий чойрону кенейткен. Кыргыз фольклористикасына арналган башка элдердин илимпоздорунун эмгектери жарык коро баштаган.

50-жылдары кыргыз фольклористикасынын айрым жанрларына , ботончо эпосторуна арналган илимий конференциялар коп откорулгон.



Баяндамынын аягында , мен озумдун оздук темам боюнча орус тилдуу окуучуларга эмнени айткым келет. Орус ,кыргыз тилинде элдик оозеки чыгармалардын окшоштуктарын ,жомок ,жоо жомокторду суроттогон окуялардын мунозуно жараша турмуштук , айбанаттар жонундогу жана сыйкырдуу жоо жомоктор болуп болунот. Мындай болуштуруу орус фольклорунан кезиктирууго болот демекчимин.

Демек эки жерде тен оозеки чыгармачылыктын оозеки окшоштугун айткым келет.