

Бишкек шаарынын №14 орто мектеби

Кыргыз тили жана адабияты кафедрасынын усулдук бирикмеси

Усулдук бирикменин мугалимдеринин
Өзүн-өзү өнүктүрүү жөнүндө
Маалыматы

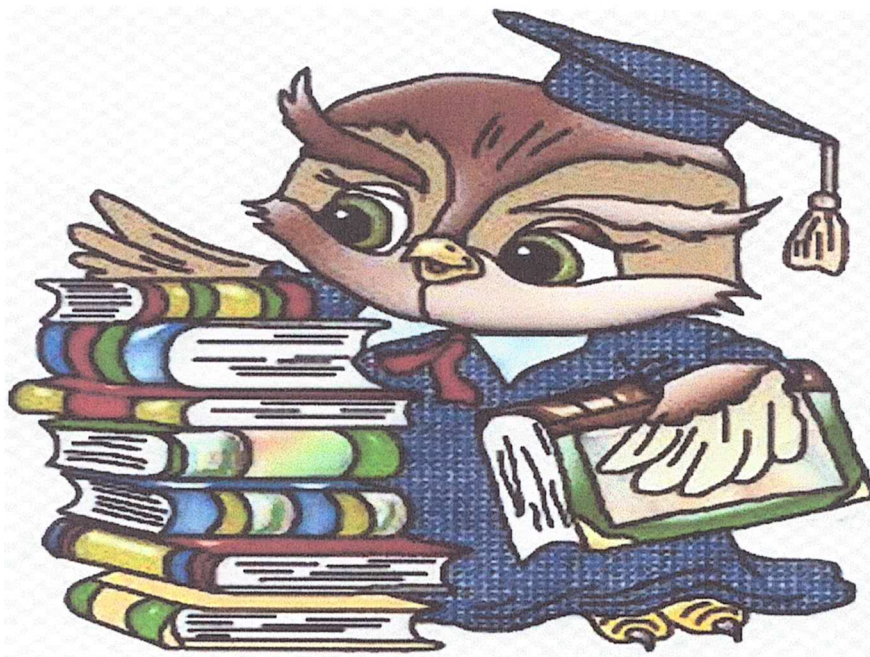

Бишкек шаарындагы №14- жалпы орто билим берүү мектебинин 2020-2021 –окуу жылындагы кыргыз тили кафедрасынын методикалык өздүк темасы

Мектептин темасы: Мугалимдердин профессионалдык компетенттүүлүгүн өнүктүрүү аркылуу, заманбап дүйнөдө билим берүүнүн сапатын жогорулатуу

Кафедранын темасы: Мамлекеттик тилди жана эне тилди окутуу менен окуучулардын билимин өстүрү жана ар тараптан өнүктүрүү

Максаты: Мамлекеттик тилди орус класстын окуучуларына, эне тилди кыргыз класстын окуучуларына окутууда окуучуларга жеткиликтүү билим берүү жана алардын талантын ойготуу, чыгармачылык жана технологияларды колдонуу менен билим-сапатын өстүрүү.

Тапшырмалар:

- 1. Окуучуларды окутууда кыргыз тилин өстүрүү
- 2. Окуучуларды кыргыз тилинде окутуудагы заманбап мүмкүнчүлүктөрдү ачып берүү
- 3. Жаны технологияларды колдонуу менен билим сапатын өстүрүү

№	Мугалимдердин аты жөнү	Өздүк темалары	Максагтары
1	Омуркулова Мээрим Жумамүдүновна	Кыргыз тили сабагында тексттер аркылуу оозеки кепти өстүрүүнү активтештирүү	Окуучулар тексттер аркылуу оозеки кепти; туура окууга жазууга ишмердүүлүктөрү активтешет.
2	Алиева Мээрим Доктурбаевна	Башталгыч класстарда дифференциялык ыкмаларды колдонуу аркылуу, окуучулардын таанып билүү ишмердүүлүктөрүн активтештирүү	Окуучулардын кабыл алуусуна, жөндөмүнө, билим денгээлине жараша иш алып баруу; Жетишпеген окуучуларга өзгөчө көңүл буруу жана иштөө менен алдыңкы окуучулардын билим денгээлин жогорулатуу; Балдардын ой жүгүртүүсүн өстүрүү, адамдарды, өзүн-өзү түшүнүүгө алып келүү жана дүйнө таанымын кеңейтүү.
3	Кенжеакун кызы Арзыгүл	Окуучуларга кыргыз тилин интерактивдүү метод менен окутуу	Окуучулар сабакта өз алдынчалуулукка, чыгармачылыкка, изденүүгө, логикалык ой жүгүртүүгө үйрөнөт.
4	Тажимырзаева Жумагүл Абдивахобовна	Инновациялык технологияларды колдонуу аркылуу, башталгыч класстарда билим берүүнүн сапагын жогорулатуу	Жаңы идеяларын, табылгаларын жана жетишкендиктерин инновациялык технологиялар аркылуу окуучулардын чыгармачылыгын өнүктүрүү.
5	Карыбекова Бүсөлкын Мамасалиевна	Кыргыз тили сабагында окуучулар өзүн-өзү баалоого үйрөнөт	Өз кемчилигин жана жетишкендигин сезе билүүгө, терс сапаттарын жоюуга жана жаңыланууга үйрөнүшөт.
6	Сыдыкова Гүлүмкан Бейшеалиевна	Оозеки чыгармалар аркылуу орус тилдүү окуучулардын сүйлөө кебин өнүктүрүү	Окуучулардын ой жүгүртүүсү, туура сүйлөөсү жана өз оюн жеткиликтүү эркин түшүндүрүп айта билүүсү калыптанат.

Бишкек шаарындагы №14- жалпы орто билим берүү мектебинин 2022-2023 –окуу жылындагы кыргыз тили кафедрасынын методикалык өздүк темалары

Мектептин темасы: Мугалимдердин профессионалдык компетентүүлүгүн өнүктүрүү аркылуу, заманбап дүйнөдө билим берүүнүн сапатын жогорулатуу

Кафедранын темасы: Мамлекеттик тилде жана эне тилди окутуу менен окуучулардын билимин өстүрүү жана ар тараптан өнүктүрүү

№	Мугалимдердин аты жөнү	Өздүк темалары	Максагтары
1	Тажимырзаева Жумагүл Абдивахобовна	Башталгыч класстарда интерактивдүү ыкмаларды колдонуу	Окуучуларга сабакта интерактивдүү методдорду пайдалануу менен билимин өнүктүрүү
2	Алиева Мээрим Доктурбаевна	Башталгыч класстарда дифференциялык ыкмаларды колдонуу аркылуу, окуучулардын таанып билүү ишмердүүлүктөрүн активтештирүү	Окуучулардын кабыл алуусуна, жөндөмүнө, билим деңгээлине жараша иш алып баруу; Жетишпеген окуучуларга өзгөчө көңүл буруу жана иштөө менен алдыңкы окуучулардын билим деңгээлин жогорулатуу; Балдардын ой жүгүртүүсүн өстүрүү, адамдарды, өзүн-өзү түшүнүүгө алып келүү жана дүйнө таанымын кеңейтүү.
3	Кенжеакун кызы Арзыгүл	Окуучуларга кыргыз тилин интерактивдүү метод менен окутуу	Окуучулар сабакта өз алдынчалуулукка, чыгармачылыкка, изденүүгө, логикалык ой жүгүртүүгө үйрөнөт.
4	Чалгазиева Аксана Чыңгызовна	Инновациялык технологияларды колдонуу аркылуу, башталгыч	Жаңы идеяларын, табылгаларын жана жетишкендиктерин инновациялык технологиялар аркылуу окуучулардын

		<p>класстарда билим берүүнүн сапатын жогорулатуу</p> <p>Кыргыз тили сабагында тексттер аркылуу оозеки кепти өстүрүүнү активдештирүү</p> <p>Оозеки чыгармалар аркылуу орус тилдүү окуучулардын сүйлөө кебин өнүктүрүү</p> <p>Кыргыз тили сабагында окуучуларды өзүн-өзү баалоого калыптандыруу</p> <p>Окуучуларды тарбиялоодо макал-лакаптардын мааниси</p> <p>Окуучуларды окутууда “Манас” эпосунун орду</p> <p>Орус класстарга Ч.Айтматовдун дүйнөсүн таанытуу</p>	<p>чыгармачылыгын өнүктүрүү.</p> <p>Окуучулар тексттер аркылуу оозеки кепти, туура окууга жазууга, жоюуга жана жаныланууга үйрөнүшөт.</p> <p>Окуучулардын ой жүгүртүүсү, туура сүйлөөсү жана оз оюн жеткиликтүү эркин түшүндүрүп айта билүүсү калыптанат.</p> <p>Сабак учурунда окуучулар өзүн-өзү баалоого, бири-биринин аткарган иштерин сындай билет.</p> <p>Окуучулар өз турмушунда макал-лакаптарды колдоно билишет.</p> <p>Манастын жети осуятын окуучулар билишет, кыргыз элинин баалуулугун “Манас” эпосу аркылуу изилдейт.</p> <p>Аалам алпы-Ч.Айтматовдун чыгармаларын азыркы турмуш менен салыштыруу.</p>
5	Карыбекова Бүсөлкың Мамасалиевна		
6	Сыдыкова Гүлүмкан Бейшеалиевна		
8	Акылбек кызы Айгерим		
9.	Дуйшеева Бактыгүл Кубанычбековна		
10	Исаканов Кубаныч Ажыматович		
11	Бабиршасва Наргиза Курманбековна		

Бишкек шаарынын №14 орто мектеби

Баяндама

*Тема: Башталгыч класстарда
интерактивдүү ыкмаларды колдонуу*

*Мугалим: Тажимырзаева Жумагүл
Абдивахабовна*

Кыргыз тилин окутуунун методдору тандоодо Ф. И. Буслаев сунуш кылган эрежелерди эске алууну зарылдык деп эсептейм. Анткени Ф. И. Буслаев алгачкылардан болуп тиди окутуунун негизги максатын өспүрүмдүн мектепке келгенге чейинки калыптанган кеп ишмердүүлүгүн андан ары өркүндөтүүдөн жана окуучунун рухий жөндөмдүүлүгүн өстүрүүдөн, эне тилин урматтоого үйрөтүүдөн көргөн. Бул кыргыз тилин эне тил катары окутууга коюлуп жаткан азыркы талаптарга үндөш келет.

Кыргыз тилин окутуунун системелүүлүк жана ыраатуулук принцибин аныктоо булл предметти окутуунун башка предметтерге караганда алда канча татаал, алда канча жооптуу экендигин көрсөтөт.

Эне тилин окутуу процессии - өз алдынча белгилүү бир структуралык түзүлүшкө ээ болгон, өз ичине бир нече системаларды камтыган өтө татаал система.

Тилди окутуунун методикасында окутуунун булл системасын аныктоодо бир канча көз караштар бар. Алардын бардыгы белгилүү бир логикалык негизге, конкреттүү максатка жана окутуунун мазмунуна негизделген. Окутуу системасын тил – кеп – норма, тил – кеп – маданият түрүндө карап, ушул бүтүндүктө үйрөтүүнү сунуш кылган методдорду кубаттоого болот.

Тил – коомдук-социалдык көрүнүш, пикир алышуунун негизги куралы катары өзүнчө бир система. Тилдик система өз ичинен бири-бири менен тыгыз байланышкан, бири менен экинчиси байланышкан, бири менен экинчиси шатталган бир нече подсистемалардан (мисалы, фонетикалык система, лексикалык система, грамматикалык система ж.б.). Орто мектепте тилди курал катары гана окутуу жетишсиз. Тилдин

курал экендигин, анын социалдык-турмуштук зарылдыгын, ал куралды мыкты колдоно билүүнүн өзгөчөлүктөрүн, бир жактуу курады гана окуп-үйрөтүү менен толук ачып берүү мүмкүн эмес. Ал үчүн куралын колдонулушун, иштешин түшүндүрүү, үйрөтүү менен бирге анын практикада колдонуу аркылуу бекемдөө, далилдөө, өркүндөтүү зарыл. Тилдин практикада, турмушта колдонулушу деп аталат. Демек, тилди окутуу системасы тил системасын да, кеп системасын да камтышы зарыл. Кеп процесс катары өзүнчө системлык түзүлүшкө ээ. Б. а., өзүнө мүнөздүү өзгөчөлүктөргө, формаларга, ишмердиктин түрлөрүнө ээ болгон система. Тил системасын да, кеп системасын да өзгөчөлүктөрүн мүмкүнчүлүктөрүн, карым-катышын, алардын натыйжаларын аныктоо үчүн аталган маселелерди, окуп-үйрөнүүнү өркүндөтүү үчүн кептин бирдиги текстти да окуп-үйрөнүү зарыл. Натыйжада, тилди окутуунун мазмуну өз ичинен негизги үч бөлүктү камтыган (бүтүндүк) система болуп саналат. Аны схема түрүндө, тил – кеп – текст деп берүүгө болот.

Тил

Текст

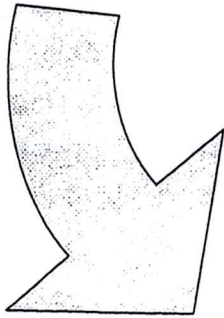

Кеп

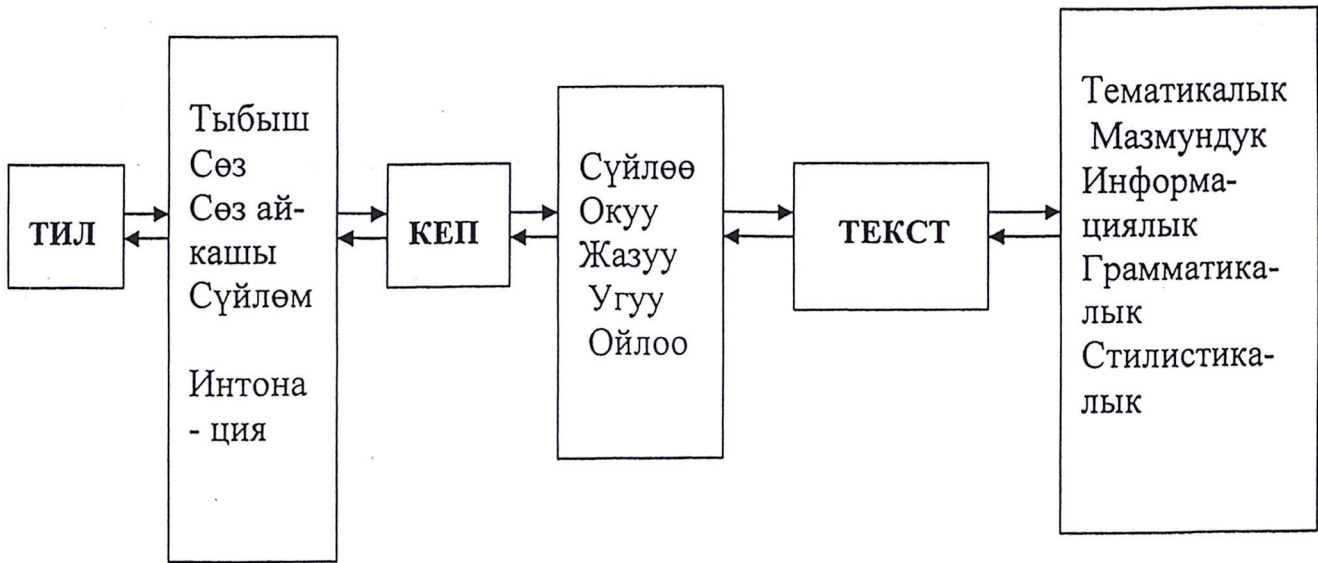
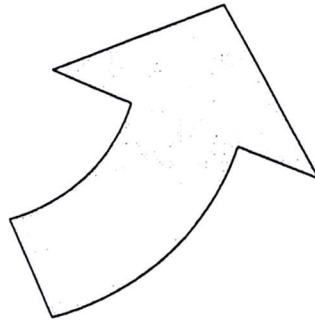

Схемада көрүнүп тургандай, кыргыз тилин окутуу системасы - өтө татаал, бир –бири менен тыгыз байланышкан, бекем шартталган системалардын схемасы. Окутуу тил системасынан эмес, кеп системасынан, тексттен башталышы керек.

Кыргыз тилин экинчи тил катары окутуу методикасы сабагынын предмети – кыргыз тилин экинчи тил катары окутуу процессии.

Ал эми аталган курстун максаты – кыргыз тилин окутуунун мезгил талабына ылайык методикалык жоболорунун илимий-практикалык негиздери экинчи тилди окуучуларга теорияда жана практикада колдонууну үйрөтүү.

Кыргыз тилин орус мектебинде окуп үйрөнүү, тилге сүйлөшүү каражаты катары ээ болу менен ал тилде окуучунун коммуникативдик жөндөмүн калыптандыруу негизги максат.

Окуучунун коммуникативдик жөндөмдүүлүгү:

- Өзү, үй бүлөсү жашаган же окуган жери жөнүндө айта алуу.
- Ар түрдүү мазмундагы жөнөкөй текстти окуп түшүнө билүү.
- Эң жөнөкөй турмуш кырдаалдарда, турмуш-тиричилик жана маданий чөйрөлөрдө сүйлөшүп, пикир алыша алуу.
- Жашаган, окуган чөйрөсүндөгү ар түрдүү турмуштук көрүнүштөргө жолдошторунун карылууларына ылайык өзүнүн терс мамилесин билдирүү.
- Турмуштук кырдаалдарга башка бирөөлөрдүн маектерин түшүнүү, алар менен маек улантуу.

Курстун өз алдына койгон максатына жетүү үчүн төмөндөгүдөй милдеттерди аткарууну зарыл деп эсептейт:

- окуу программасынын жана окуу китептеринин структурасын жана мазмунун өздөштүрүү;
- окуучулардын кеп ишмердүүлүктөрүн калыптандыруунун жолдорун үйрөнүү (сүйлөө, окуу, угуп түшүнүү, жазуу, которуу);
- кыргыз тили боюнча мектеп программасындагы темаларды окууга карата теориялык жана методикалык маалыматтар менен тааныштыруу;
- сүйлөөгө үйрөтүүдө төмөнкү 3 этаптан турган схеманы өздөштүрүү:

- сүйлөө үлгүлөрү – тил каражаттарынын минимуму
- сүйлөөшүү кырдаалы боюнча сүйлөөшүү.

Негизги максаттан сырткары дагы эки максат бар:

1. Кыргыз тилини лексикалык корун, тыбыштык системаын, грамматикалык негиздерин үйрөнүү.

Окутуунун принциби алгачкы жетекчиликке алынуучу идея, баштапкы унгусу катары окутуунун методун тандап алуунун да негизги чечүүчү таянычтарынын бири болушу зарыл. эгерде окутуунун методу мугалим тарабынан дидактикалык жоболорго, негиздерге, алардын койгон талаптарына толук жооп берүү менен тандалып алынса, ага кошумча окуучулардын өздөштүрүү деңгээлдерин, окутуунун шарт-мүмкүнчүлүктөрүн эске алынса гана сабактан күткөн натыйжа алууга болот.

Орус тилин окутуунун методикасы илимине негиз салуучулардын бири, академик Ф. И. Буслаев биринчи басылышы 1844-жылы чыккан «О перподовании отечественного языка» деген белгилүү эмгегинде орус тилин окутуунун методдору тууралуу атайын сөз кылып, аларды жалпылаштыруу менен эне тилди окутуунун методдорун тандоо жана колдонуу негизги төрт эрежеге ылайык жүргүзүлүшү керек керектигин айткан.

Биринчи эреже: окуучу-өспүрүм кептин баардык формаларын практикалык жол менен терең өздөштүрүүгө тийиш. Ал жандуу сүйлөшүү жанба түшүнүп окуу аркылуу аткарылышы керек;

Экичи эреже: окуучу-өспүрүм кептин формаларын аларга анализ жүргүзүү аркылуу таанып-билүүсү, өздөштүрүүсү керек;

Үчүнчү эреже: окуучу-өспүрүм кетин формаларына анализ жүргүзүү синтез менен коштолуп, алар аркылуу өз кесибин жалпылаштырууга көнүгүшү керек;

Төртүнчү эреже: окуучу-өспүрүм кептин формасын анын мазмуну менен бирдикте өздөштүрүү керек.

- 6) Тилди эл маданияты, адабияты менен байланышта үйрөнүү максатында элдик оозеки, музыкалык чыгармалардын тура тандалышы.
- 7) Техникалык каражаттардын системалуу пайдаланып, окутуу процессинде колдоно билүү.
- 8) Коммуникативдик жана интерактивдик методдорду сабактын максатына, мазмунуна, тибине жана формасына жараша колдоно билүү.

Коммуникативдик метод аркылуу грамматиканы үйрөнүүнүн максаты окуучуларды бөтөн тилде пикир алышууга, оюн туура, эркин айтууга үйрөтүү. Эгерде окуучулар функционалдуу грамматикалык материалды жакшы өздөштүрө албаса, анда айтылуучу ой коммуникативдик аксатка жете албайт.

Окутуунун сүйлөө ишмердүүлүгүн клыптандыруу.

Окуучулардын речин өстүрүп калыптандыруу – негизги максат. Речь татаал кубулуш катары бир нече илимий үйрөнүү объектиси.

1) Психологилык аспектиде речь – адам ишмердүүлүгүнүн өзгөчө түрү.

Психологдорду кызыктыруучу маселелер – речтин жаралышы, кабыл алынышы, эсте калышы – речти түшүнүү механизми.

«Тил - адам баласынын байланыш куралы»

«Речь - пикирлешүүнүн дал өзү»

Пикирлешүүгө керек болгон тилдик каражаттар, структура, т вербалдык жана вербаодык эмес белгилер – проблема.

2) Методикалык аспектидеги речтик проблема – аңы калыптандыруу жана өстүрүү.

Жалпысынан речь ички жана тышкы болуп бөлүнөт:

Ички кеп – пикирди кабыл алуу, угуу, түшүнүү, ойлоону процессин ичине камтыйт. Адамдагы ички кеп өнүкпөй туруп, сырткы кеп өнүгө албайт.

Тышкы кеп – кеп тура кептик реакцияга ээ болушун, кеп жаратуу процессин ичине камтыйт.

Кеп – формаы боюнча оозеки жана жазуу болуп бөлүнөт:

а) Оозеки кеп – пикирди угуу жана сүйлөө ишмердүүлүгү

б) Жазуу кеби – жазуу формасында пикир жаратуу.

Кептик ишмердүүлүккө ээ болу билгичтиги төртөө:

Угуу – аудирование, сүйлөө - говорть, жазуу – письмо, окуу – чтение.

- 6) Кыргыз тилиндеги үндүүлөрдүн ассимиляциясы, диссимиляциясы.
- 7) Кыргыз тилиндеги үнсүздөрдүн каткаландашуусу жана жумшаруусу.

Методисттердин эсеби боюнча экинчи тилде керектүү 3000 сөз билген адам ошол тилдеги иекстин 95% түшүнө алат.

Кыргыз тилиндеги грамматикасын окутуу

Пикир алышууда зарыл болгон грамматикалык каражаттарды өздөштүрүү

- таандык уландылар
- жак мүчөлөр (баяндоочтук категориялар)
- жөндөмө категориясы
- сын каттоочтун даражалары
- сан атоочтун түрлөрү
- этиш, алардын чактары
- кызматчы сөздөр ж.б.

Грамматикалык материалдардын бардыгы бөтөн тилди окутуунун синтаксистик негизде үйрөтүлөт, Кыргыз тилин экинчи тилд катары үйрөнүүчүнүн билгичтиги менен машыгуусун калыптандыруучу речтик материалдын тандалып алынышы практикалык жактан чоң мааниге ээ. Андыктан пикирлешүүнү камсыз кылуучу материалдарды тандоодо төмөнкү маселелер эске алынуусу зарыл:

- 1) Үйрөнүүгө сунуш кылынган кылынган сөздөрдүн пикир алуу үчүн зарылдыгын аныктоо.
- 2) Пикир алышууга негиз түзүүчү сөз айкаштарын, функционалдуу фразалардын (айтымдар) речтин үлгүлөрүнүн тура тандалышы.
- 3) Байланыштуу речти өстүрүү үчүн сунуш кылынуучу адаптацияланган тексттерди пайдалануу.
- 4) Речтик машыгууну камсыз кылуучу диалог, монолог көнүгүүлөрдүн тура тандалышы, алардын үйрөнүлүп жаткан тил материалы менен тура келиши. Сүйлөшүү кырдаалдарын түзө билүү чеберчилиги.
- 5) Окуу китептеринин мазмуну речтик ишмердүүлүктүн түрүн (угуу, сүйлөө, жазуу, окуу) өз ара байланышта өнүктүрүүчү жана алардын тура пропорциясын камсыз кылуучу материалдардын болушу.

Бишкек шаарынын №14 орто мектеби

Баяндама

*Тема: Кыргыз тили сабагында
тексттер аркылуу оозеки кепти
өстүрүүнү активдештирүү*

*Мугалим: Карыбекова Бүсалкын
Мамасалиева*

Башталгыч класстарда интерактивдүү ыкмаларды колдонуу

Интерактивдүү окутуу- бул мугалим менен окуучунун жана окуучу менен окуучунун мамилелерин активдештирип, максаттуу пикир алышуунун процесси. Окутуу иши коллективдүү түрдөгү (мугалим класстагы окуучулары), группалык (окуучу-окуучулар), жеке түрдө (окуучу-репититор окуучу мугалим жана башка) формаларда болуп, бардык учурда тең окуучу сөзсүз окутуу процессинде окутуучулук милдетти аткарат. Мугалимге окутуунун стратегиясы так аткаруу милдети жүктөлөт. Сабактын дидактикалык структурасын түшүнүү, ой жүгүртүү фазалары түзөт.

Мезгил өткөн сайын методикалык- теориялык илимдердин мазмуну өзгөрүп, илимий таанып-билүүнүн методдору өркүндөдү. Инсанга багыттап окутуунун концепциясынын негизинде билим берүү системасында вариативдүүлүк принциби күч алып, педагогикалык законченемдерди модернизациялоого жана автордук окуу пландарын, программаларын түзүүгө мүмкүнчүлүк берди. Натыйжада педагогикалык технологиялардын жаңы идеяларын, табылгаларын жана жетишкениктерин, инновациялык окутууну жана башка, окуу тарбия процессинде тажрыйбалоо мүмкүнчүлүктөрү турмушка ашырылды. Мындай өзгөрүүлөр билим берүүнүн бардык баскычтарында окутуунун өндүрүштүк эффективдүүлүгүн көрсөтүү менен окумуштуулардынизилдөө объектисин түзүүдө. Мен дагы баяндамамда интерактивдүү ыкманын башталгыч класстардын окуучуларна кантип колдонуу керек, кантип дагы да жаңы ыкмалар менен сабакты жетикликтүү өтүүгө болот деген суроолорду алдыма коюп иликтөөгө аракет жасадым.

Негизинен окутуунун жаңы технологиясы катары: программалык тестирлөө, модуль системасын интерактивдүү окутуу, сынчыл ойломду

окутуу өстүрүү программасынын стратегиясы жана башкалар практикаланууда. Жогоруда белгиленген окутуунун жаңы технологиялары окуучулардын чыгармачыл жана интеллектуалдык мүмкүнчүлүктөрүн ачуу аркылуу аларды өзүн-өзү өнүктүрүү. Ой жүгүртүүсүн өстүрүү, тарбиялоо, билгичтиктерин жөндөмдүүлүктөрүн калыптандыруу максаттарын көздөп, окутуу технологиясынын мазмунун жана багыттарын бир топ оптималдаштырып жаңыртты. Булардын ичинен сынчыл ойломду өстүрүү программасынын стратегиялык методдору активдүү колдонулуп, мугалим менен окуучунун ишмердүүлүгүнүн, мамилелеринин стилин өзгөрүүгө дуушар кылды. «Сынчыл ойломду өстүрө турган окуу жана жазуу» программасы менен иштөөдө адис мугалимдин жетиштүү методикалык компотенттүүлүгү жана ээ болуучу натыйжаны, артыкчылыкты алдын ала көрө билүүсү зарылдыкты түзөт.

Демек, сынчыл ойломдо окутуунун татаалдыгы кайсы бир деңгээлде окуучуларга бизди курчап турган чексиз, көп түрдүү проблемаларды көрө билүүгө жардамдашууда турат. Ошондуктан, окутуунун технологиялык стратегияларынын бири тийиштүү даражадагы айкын максаттарга жетишүүнүн куралы болуп саналат. Бул стратегиялар мугалим тарабынан, мисалы төмөндөгүдөй билгичтиктерди өнүктүрүү үчүн пайдаланышы мүмкүн. Окутуудагы жана турмуштагы маанилүү маселелерди пайдаланышы мүмкүн. Окутуудагы жана турмуштагы маанилүү маселелерди чече билүү ишкердүүлүгү. Тексттеги негизги маани-маңыздык тилдик бирдиктерди бөлүп алуу билгичтиги. Ал эми окуучуларда төмөндөгүдөй сапаттардын калыптанышы үчүн колдонулат. Топ ичинде биргелешкен үзүрлүү иш-аракеттик жөндөмдүүлүгү. Маалымат булактары менен иштөөдөгү тактык, тыкандык. Өз көз карашы менен тигил же бул фактыны түшүндүрө албаган же акыл эске, логикага илимий далилдерге карама-каршы келген учурда анда баш тартууга жардамдуулук. Мындай дидактикалык, психологиялык закон-ченемдер

окуучунун комуникативдик ишмердүүлүгүн өстүрүүгө абдан ылайк кептин окутуу стратегисын түзөт. Өзгөчө кыргыз тил сабактарында тилдик жана комуникативдик билгичтиктердин зарылдыгын окуучулар изденүү, ой жүгүртүү түшүнүү менен колдоно билүүсүн камсыз кылуу жана кептик машыгууларга ээ болуу жана башка анын негизги талаптары катары кабыл алынат. Ошондой эле окуучулардын комуникативдик ишмердүүлүгү дискуссиялык жана диспуттук мүнөздө болуп, сөз байлыгын артырууга стратегиялык стимул түзөт. Муну окутуунун жаңы технологиясы боюнча иштелген методикалык эмгектерде мындайча белгилейт. «Билим пайдалуу болуп, концептуалдуу түрдө өздөштүрүлгөндө гана баа болот».

Демек, стратегиялык методдордун моделдик потенциалдарын демонстрациялоо менен угуу, окуу, сүйлөө, жазуу ишмердүүлүктөрдүн үлгүлөрү активдүү өздөштүрүлгөн. Бул методдордун, моделдерин колдонушу менен салт болуп калган калыбына келтирүү аркылуу билим алуудан же башкалардын идеясын өздөштүрүүдөн арылып, изденүү, эмгектенүү менен ой-жүгүртүп өз алдынча түшүнүүгө жетишет.

Ал эми мындай моделдик сабактын дидактикалык структуралары чакыруу түшүнүү жана ой жүгүртүү фазалары менен этаптарга ажыратылат да, ар бир фазада аткарылган комуникативдик иш-аракеттердин натыйжасы чыгарылат.

Чакыруу- берилген тема боюнча түшүнүктөрдү окуучулар мурдагы алган билимдеринин негизинде эске салат. Бул биринчиден, окуучунун мурдагы билиминин деңгээлин текшерсе, экинчиден жаңы тема боюнча ойлонуу ишкердүүлүгүн активдештирет.

Түшүнүү- жаңы маалымат менен окуучулардын таанышуусу, башкача айтканда тексти окуу, же фильмди көрүү мугалимдин түшүндүрмөсү аркылуу жаңы теманын материалдары тааныштырылат. Окуучунун баштапкы өзүнүн түшүнүгү менен тексти байланыштырат.

Ошол эле учурда мурда билгенин, жаңы өздөштүргөнүн жана эмне билүү кере экендигин байкашат.

Ойлонуу- бул баскычта окуучулардын алган билимдери бышыкталып, материалды өздөштүрүүгө жана керектүү билимдерге ээ болот. Натыйжада түшүнүү, ойлонуу баскычтарынан өтүп, тема боюнча түшүнгөндөрүн жолдошторунун алдында презентациялайт, логикалык мазмунду ачык айтып берет.

Интерактивдүү методдорду окутуу процесине катышуучулардын биргеликте жүргүзгөн иш аракеттерине негизделген окутуунун заманбап методдору катары каралып окуучулардын билим алуусуна болгон мыкыт методикалык колдонмо катары кеңири колдонулуп келе жатат. Азыркы технологиянын заманында интерактивдүү сабактар көбүнчө атайын программа жүктөлгөн электрондук доскалардын жардамында жүргүзүлүп жүргүзүлүп, бул доскалар компьютердин электрондук ручканын, пульттун, проектордун жардамында иштетилет. Окутуу процессинде заманбап технологияларды колдонуу менен предмет аралык баланыштар бекемделет. Сабакты интерактивдүү методдор менен өтүүдө сабактын мазмунун, максатын, милдетин, керектүү окуу жабдууларды колдонууну ж.б. эске алуусу керек.

Башталгыч класстарда окутуу жана тарбиялоо иштерин активдүү чечүү үчүн интерактивдүү ыкмалардын бир нече түрүн колдонууга болот. Мисалы, алардан тегерек стол жана мээге чабуула методдорун колдонуп сабак өтүү пайдалуу болот.

Тегерек стол методунда баштапкы алган билимдерди бышыктоого, жетишпеген маалыматтрады толуктоого, кээ бир маселелерди чечүүгө, дискуссия жүргүзүү маданиятына үйрөтүүгө багытталган окутуунун бир методу болуп саналат. Тегерек столун негизги

бир өзгөчөлүгү кандайдыр бир теманын тегерегинде дискуссияны группалык кеңешүүлөр менен айкалыштыруу болуп саналат.

Мээге чабуул методу боюнча сабак өтүүдө каралуучу маселелер катышуучулардын чыгармачылык менен активдүү катышуулардын негизинде оперативдүү чечилет. Бул сабактарда окуучулар мүмкүн болушунча өздөрүнүн көбүрөөк ойлорун, анын ичинде эң фантастикалуу болгон идеяларын айтышат, андан кийин айтылган бардык идеялардын ичинен бир топ мыктылары жана турмушта кеерктүүлөрү тандалып алынат. Окутууда бул методду колдонууда катышуучулар эки топко бөлүнүшөт. Биринчи топтун мүчөлөрү өздөрүнүн идеяларын айтышат, б.а. алар идеялардын жыйнагын жаратышат., ал эми экинчи топтун мүчөлөрү өздөрүнүн идеяларын айтышат, б.а. алар идеялардын жыйнагын жаратышат, ал эми экинчи топтун мүчөлөрү болсо айтылган идеяларга анализ беришет.

Жогоруда каралган негизги методдордон сырткары, интерактивдүү окутуунун башка түрлөрү да бар. Мисалы, Оюн түрүндөгү окутуу методу, кырдаалды анализдөө методу, мастер класс методу, чыгармачылык менен аткарылуучу тапшырмалар, кичи тапшырмалар, кичи группаларда иштөө, интерактивдүү экскурсия, видеоконференция, социалдык-психологиялык тренинг, фокус группа, портфолио методу, проект методу, сократтык диалог, группалык талкуулар, «Попс формула» методу ж.б.

Бишкек шаарынын №14 орто мектеби

Баяндама

***Тема: Оозеки чыгармалар аркылуу орус
тилдүү окуучулардын сүйлөө кебин
өнүктүрүү***

***Мугалим: Сыдыкова Гүлүмкан
Бейшалиевна***

КЫРГЫЗ ЭЛДИК ООЗЕКИ ЧЫГРМАЧЫЛЫГЫНАН .

Кыргыз эли – бай жана кызыктуу фольклордук чыгармалдын ээси. Бул корком мурас элдин арасынан чыккан таланттуу адамдар тарабынан жаратылып мундан муунга оозеки отуп аны аткаруучулардын шыгына жондомуно алар жашаган мезгилдин турмуштун ботончулдугуно талабына ылайык улам кошумчаланып улам жаныланып журуп олтурган. Эл оздорунун айлана - чойрого жаратылышка коомго болгон коз караштарын мамилелерин ойлорун фольклорду чыгармалар-ыр бийге чыгармачылыка абдан шыктуу кыргыз элинин арасына кенири тараган. Кыргыз элдик оозеки чыгармачылыгы жанрдык жактан коп турдуу. Ал негизинен орус фольклору сыяктуу эле уч чон топко болунот. Алар – эпикалык , лирикалык жана дидактикалык чыгармалар . Алардын ичинде эпостор , жоо жомоктор, макалдар, лакаптар, табышмактар , лирикалык ырлар жана башка жанрдагы чыгармалар бар. Жаралыш шарты , онугуш мунозу , негизги идеялары , максаты жагынан кыргыз жана орус фольклорунун окшоштуктары коп.

Оозеки чыгармачылыгы жонундо соз болгондо биринчи кезекте эле “Манас” эпосу эске тушоору шексиз. Чындыгында эле “ Манас ” кыргыз эпосун байыркы улгусу катары кыргыз элинин азаттык , коз карандызыздык учун курошун , анын адилет , жыргал турмушу туурасындагы ой – тилегин корком чагылдырган чыгарма . Жазылып калган тарыхы жок

, озу жонундо жазуу даректери анча коп болбогон кочмон эл учун “Манас” эпосу оозеки поэзиянын башка жанрларындай эле жазуу адабиятынын да, сурот онорунун да , театрдын да милдетин аткарган.

Элдик ооз эки чыгармалар турмуштук функциясына , аткаруу мунозуно карай турлорго болунот .

Лирикалык тур – элдик ырлардын бардык жанрлары ; арман , кошок , жарамазан , жар жар , айтыш , оюн ырлары , кирне ырлары , акыйнек , эмгек ырлары кирет .

Эпикалык тур – эпос , жомок , улама создор , санжыра , миф , легенда , оозеки баяндар кирет.

Дидактикалык тур – макал ылакаптар , табышмактар , санат – насыят ырлары , терме ырлары кирет .

Аткаруучу жагынан ар кандай варианттар келип чыгат. Мисалы – “ Манас ” , “ Эр тоштук ”. Манастын 10 туру , Эр тоштуктун 4 туру бар.

Традициялуугу- Мындай чыгармаларда текстинен тартып , сюжет , образ мотивдеринде окшоштуктар болот да , алар варианттардан варианттарга , бир мезгилден экинчи бир мезгилдерге кочуп жууро берет.

Оозеки болушу.

Коркомдук системасында туруктуу создордун , фантастикасын,гиперболанын кеп кездеши,реалдуулукка караганда,идеалдуулуктун коп окум сурушу.

Мына ушул белгилери менен фольклор жазма адабияттан айырмаланып турат , оз кезегиде фольклордук жанрлар ,ой жугуртуунун ушундай оозеки формасы , фольклордук образдар , сюжеттер , суротто каражаттары жазма адабиятка таасирин тийгизет.

Кыргыз фольклористикасын карама – каршылыктарга учурап , кээде бир жактуу мамилеге дуушарланган .Совет доорундагы искусство менен адабиятка жасалган таптык мамиле дуушарланган. Искусство жана адабиятка жасалган таптык мамиле кыргыз фольклористикасына айрым терс таасирин тийгизген. Оозеки поэтикалык чыгармаларды жыйноо, аларды басмадан чыгаруу илимий изилдоо иштерин жургузуу токтогон эмес.

Эн маанилуу ишке мурун айрым бир гана саналуу адистер катышса , кийин КРУИАнын тил жана адабият институту активдуу катышкан.

Эл акындарынын чыгармалар жыйнактары , макал – лакаптар эпостор озунчо бир китеп болуп чыкан.

50- жылдарда Кыргызстан адабияты менен искусствонун Москвада откон декадасына карата оозеки поэтикалык чыгармаларын ондогон мыкты улгулору орус тилине , бордош элдердин тилине , ошондой эле айрым чет тилдерге которулган. Ал демилге эн кучтуу фактор катары кыргыздын оозеки чыгармаларына чет элдик кызуугулар кучоп , илимий чойрону кенейткен. Кыргыз фольклористикасына арналган башка элдердин илимпоздорунун эмгектери жарык коро баштаган.

50-жылдары кыргыз фольклористикасынын айрым жанрларына , ботончо эпосторуна арналган илимий конференциялар коп откорулгон.

Баяндамынын аягында , мен озумдун оздук темам боюнча орус тилдуу окуучуларга эмнени айткым келет. Орус ,кыргыз тилинде элдик оозеки чыгармалардын окшоштуктарын ,жомок ,жоо жомокторду суроттогон окуялардын мунозуно жараша турмуштук , айбанаттар жонундогу жана сыйкырдуу жоо жомоктор болуп болунот. Мындай болуштуруу орус фольклорунан кезиктирууго болот демекчимин.

Демек эки жерде тен оозеки чыгармачылыктын оозеки окшоштугун айткым келет.

Баяндама

Тема: *Кыргыз тили
сабагында интерактивдүү
методдорду колдонуу*

Аткарган: *Кенжеакун кызы Арзыгул*

Интерактивдүү деп эсептелинген ыкма-каражаттарды, стратегия-методдорду сабакта пайдаланууда «алардын кайсылары кыргыз тили сабагына ал эми кайсылары кыргыз адабиятына колдонууга көбүрөөк ылайыктуу экенин аныктап алуу зарылдыгы туурабы» деген суроо туулат. Ошону менен бирге эле, бул ыкма-каражаттардын айрымдары, балким, «окуучуну кошумча түйшүккө кабылтып, анын алган билиминин бекемделишине, бышыкталышына көмөкчү боло албастан, тескерисинче, программалык материалды тереңдетип өздөштүрүүдөн алаксытабы» деген да суроо жаралышы мүмкүн. Негизинен алып караганда, мектептеги кыргыз тили жана адабияты сабагын өтүү үчүн жемиштүү, үзүрлүү, пайдалуу интерактивдүү метод-ыкмалардын эсебине, сөзсүз түрдө, «Блумдун ромашка гүлү», «акыл-эс чабуулу», «сынчыл ойлом», «түгөйлөшкөн акыл-эс чабуулу», «тайпалык акыл-эс чабуулу», «чаташкан логикалык чынжырлар», «эркин жазуу», «ролдук оюн жана жаңсоо», «ийрек (зигзаг)», «талкуу (дискуссия)» ал эми, өтүлгөн темаларды кайталоо, бышыктоо жана бекемдөө максатында колдонулган интерактивдүү ыкмаларга: «карусель», «Троян аты», «рангалоо (ранжировка)», «Венндин диаграммасы», «кластер түзүү», «эки бөлүктүү күндөлүк», «башкарып окутуу», «биргелешип издөө», «суроолор дарагы», «концептуалдык карта», «кубиктер текстин түзүү», «аналитикалык жалпылоо» ж.б.лар кирет. Биз төмөндө алардын айрымдары тууралуу кеп кылабыз.

Буларды мугалим зарылдыгына карай иргеп алып, кыргыз тили жана адабияты сабагында өтүлгөн окуу материалдары боюнча окуучулардын билимдерин бышыктоо максатында ылайыгына жараша колдоно алат. Жаңы материалды өздөштүрүү сабактарында бул ыкмалардын айрым фрагменттери гана колдонууга алынышы ыктымал. Мында көбүнчөсү салттуу методдорго артыкчылык берилгени дурус. Өтүлгөндү бышыктоо, бекемдөө, тереңдетип өздөштүрүү, кайталоо жана жыйынтыктоо сабактарында интерактивдүү ыкмалар, методдор, интерактивдүү дидактикалык оюндар, сабактын салттуу эмес формаларын көбүрөөк пайдалануу окутуунун натыйжалуулугун арттырууга гана шарт түзөт деген ойдобуз. Кыргыз тилиби же кыргыз адабиятыбы же болбосо, кайсыл гана предметтен өтүлгөн сабак болбосун анын алдына коюлган максатын (билим берүүчүлүк, тарбиялоочулук жана өнүктүрүүчүлүк) ишке ашырууда, окуучунун билим алууга карата умтулуусун шарттап, аны оптималдаштыра турган интерактивдүү ыкмакаражаттарды орду менен, туура жана ылайыктуу тандоо жана колдонуу бул – окутуутарбиялоо

ишинде ийгиликке жетишүүнүн башкы өбөлгөлөрүнүн бири болуп эсептелинеринде күмөн жок.

«Карусель» ыкмасы кыргыз тили жана адабият сабагында өтүлгөн окуу материалдарын кайталоо, бекемдөө жана бышыктоо үчүн колдонулат. Мында окуучулар суроолорду жооптору менен түзүп келише да болот. Өткөрүүнүн тартиби: -парталарды II тамгасы түрүндө жайгаштыруу менен, класстын ортосунда бош аянт даярдалат.

- андан кийин окуучулар саноо жолу менен экиге бөлүнөт да, биринчи номерлер ортого чыгып, ички тегеректи түзүшөт. Экинчи номерлер алардын сыртынан экинчи тегерек түзүп, бири-бирине бетме-бет турушат. Биринчи номерлер экинчилерге, экинчилер биринчилерге суроо берип, өз ара баарлашышып, жооп алышат. Биринчилер солго жылып, экинчилер ордунда калат ж.б.

-берилген суроого жооп бере албай калышса, суроо берген окуучу өзү жооп берет. Ошентип, ички тегерек суроо бергенде сол жакка, сырткы тегерек суроо бергенде он жакка жыла беришет. Суроо берүүнү биринчи суроо берген окуучулар кездешкенге чейин же убакытка жараша мугалим токтотконго чейин улантса болот.

«Троян аты» (аталышы байыркы гректердин «Иллиада» эстелик мурасынын окуяларынан улам алынган) ыкмасынын максаты - адабият курсу боюнча өтүлгөн материалдарды кайталоо жана алар боюнча суроолорду жооптору менен бирге түзүү. Мында окуучулар мурдагы алган билимдерин системалаштырууга жана жалпылоого мүмкүнчүлүк алышат. Ошондой эле, окуучулардын интеллектуалдык деңгээли да жогорулайт. Кандай тартипте өткөрүлөт:

- мында да класста парталар «II» тамгасы түрүндө жайгаштырылып, ортосуна тегерете эки катар отургучтар коюлат.

-төрт-беш окуучу өз каалоосу же мугалимдин сунушу менен ортого чыгып, ички тегерекке отурушат. Дагы төрт-беш окуучу алардын сыртынан отурушат.

-ички тегеректегилер «Троян аты» деп аталат. Алардын милдети – сырткы катардагы окуучулардын берген суроолоруна ылдам - 20-30секунддун ичинде жооп берүү.

-сырттагылар суроолорду бере башташат. Эгерде бирөө жооп бере албаса, ал суроону бирге талкуулашып, жооп табышат.

- бөлүнгөн 6-8минуттук убакыт аяктаганда алар ортодон чыгышып, башка окуучулар отурушат. Эң татаал суроолорду бир окуучу доскага же ак ватманга жазып

турат. Ал суроолорго жалпы окуучулар жооп бериши керек же үйгө тапшырмага берилет.

Эскертүү: Окуучулардын берген суроо-жооптору төмөндөгүдөй критерийлер менен бааланаарын мугалим сабак башталаарда эскерткени оң:

- эң кызыктуу суроолор жана ага карата жооптордун өзгөчөлүгү;
- жаңы материалдардын жана кошумча адабияттардын колдонулушу;
- жооптордун тактыгы, орундуулугу жана логикалуулугу.

«Рангалоо» (ранжировка) ыкмасынын максаты - окуучулардын кыргыз тили жана адабияты боюнча материалды канчалык деңгээлде түшүнгөндүгүн, ар кандай маселенин үстүндө ой жүгүртө билүүсүн аныктоо аркылуу алардын салыштыруу жана баалоо жөндөмдүүлүгүн өнүктүрүү. Кандай тартипте өткөрүлөт: мисалы, адабият сабагынын аспектинен алып карасак, окуучулар бир эле чыгарма тууралуу бир нече пикирлерди же андагы көтөрүлгөн проблемаларды, каармандардын инсандык сапаттарын, сюжеттин элементтерин бирден тизмелеп карап чыгып, алардын ар бирин башкаларына салыштырып, канчалык деңгээлде маанилүү экендигин аныкташат. Даярдыктары ар кандай деңгээлде болгондуктан, окуучулар бири-бири менен макул болушпай, өз пикирлерин түшүндүрүп жана башкалардын айтканын угуп, жыйынтыгында, кыргыз адабиятындагы көркөм адабий чыгармалар боюнча окуу материалын терең түшүнүүгө жетишишет.

Жуп менен же топ менен иштөө: Ч.Айтматовдун «Жамийла» повестиндеги козголгон проблемаларды, идеяларды атап көрсөтүү, булардын өз-өзүнчө маанилүүлүгүн чечмелөө. Окуучулар түгөйү менен же тайпада повестин мазмунунда чагылдырылган идеяларды, козголгон проблемаларды бири-бирине салыштыруу менен баалуулуктарына жараша жазып чыгышат (эгерде мүмкүнчүлүк болсо, доскага аткарышып, презентациялап беришсе да болот). Окуучулардын бардыгы тапшырманы аткарып бүткөндөн кийин, жазгандарын класска окуп беришет.

Башкарып окутуу ыкмасынын максаты - тексттин мазмунуна жана идеясына жараша алдын ала божомолдоого үйрөтүү менен «эмне жөнүндө?», «эмне болот?» деген сыяктуу суроолорго жооп издөө менен окуучулардын ички туюм-сезимдери ойгонуу менен логикалык жана сынчыл ойлонуу жөндөмдүүлүгү артып, кызыгуулары пайда болот. Өткөрүүнүн тартиби:

1) Мугалим өтүлүп жаткан чыгарманы бөлүктөргө бөлөт жана аларга суроолорду даярдайт.

- 2) Сабакта өтүлө турган чыгарманын автору айтылат.
- 3) Автор жөнүндө эмне билесиңер? деген суроо берилет. Бул сүйлөшүү көп убакытка созулбашы керек жана түшүнүктүү, кызыктуу болушу үчүн бир-эки факты айтылат.
- 4) Негизги чыгармалары аталып, «аларда эмне жөнүндө айтылышы мүмкүн?» деген суроо берилет.
- 5) Өтүлчү чыгармадан алынган үзүндү-тексттер таратылат.
- 6) Мугалим тарабынан: чыгарманын үзүндү-тексти көргөзгөн жерге, тынымга чейин гана окулуусу керек деген көрсөтмө, нускама берилет.
- 7) Ар бир бөлүк (тыным) окулуп бүткөндө, алдын ала даярдалган суроолор берилет. Суроолор чыгарманы, анын үзүндү-текстин тереңирээк кабыл алууга, түшүнүүгө, кыялданып ойлонууга, талдоого, баалоого багытталат. Бирок мугалим өз оюн билдирбеши керек.
- 8) Үзүндү-текстке карата андан ары эмне болоору жөнүндө болжолдонгон суроолор берилет. Мында кызыгуу, андан ары батыраак окууга карата каалоо пайда болот.
- 9) Кийинки окууда жаңы маалыматтарды алышат. Ошентип, чыгармада канча эпизодтекст болсо, ошончо жолу ушул аталган иштер кайталанат.
- 10) Эссе жазуу (8-10мин.) сунушталат. Түгөйлөр бири-бирине эссени окуп беришет.
- 11) Каалоочулар жалпы класска окуп берсе да болот.
Биргелешип издөө (дискуссиянын бир түрү) ыкмасынын максаты окуучуларды өтүлгөн адабий материалдарды терең ойлонуштуруп, талкуулоого үйрөтүү.
Суроолор дарагы ыкмасы кайталоо жана жыйынтыктоо сабактарында колдонулат. Өткөрүүнүн тартиби:
 - 1) Чыгарма толук же анын кайсы бир эпизоду берилет.
 - 2) Өз алдынча иштөө менен ар бири бирден суроо түзүшөт.
 - 3) Экиден иштөөдө ал түзүлгөн суроолорду катарлаш отурган эки окуучу талкуулап, кагаздан кесилген алмага, шабдаалыга же алмурутка жазышат.
 - 4) Топтоо иштөө: жазган суроолорун окуп беришет.
 - 5) Флипчартка тартылган жашыл даракка суроолорун илишет.
 - 6) Каалагандар чыгып, ал суроолорду окуп беришет.
 - 7) Суроого жооп беришет, толукташат.
 - 8) Суроону окуган окуучу ар бир суроодон кийин: «суроого туура жооп алдыкпы?» деп сурап турат.

Концептуалдык карта ыкмасы биринчилерден болуп психология илиминде пайда болгон. Окумуштуу психологдор адамдын эсинде маалыматтар кантип сакталаарын же кандай карама-каршылыктардан туратын билгилери келишкен. Кандайдыр бир идея же ой экинчи бир идеянын чыгышына себеп болоорун далилдешкен. Концептуалдык картаны түзгөндө маалыматтар канчалык көп болсо, мугалимдин аракетин ошончолук натыйжалуу болот. Бул ыкманы кластер менен алмаштырбоо керек. Кластер концептуалдык картанын биринчи баскычы болуп эсептелет. Концептуалдык картада материалдарды жөн гана топторго бөлбөстөн, өзүлөрүнүн концепциясына (негизги түшүнүктөрүнө) ылайыктап түзүшөт. Түзүүнүн эрежелери:

- 1) Окуучуларга жакшы белгилүү болгон чыгарма, мисалы, Т.Касымбековдун «Адам болгум келет» повести тандалып алынат.
- 2) Окуучулар ушул чыгармага байланышкан маселелерди, андагы козголгон проблемаларды эстеп жазышат.
- 3) Жазгандарын окушат. Алар доскага жазылат.
- 4) Маанисине карата категорияларга бөлүнүп, концептуалдык карта түзүлөт (схема, таблица, сүрөт түрүндө).

Кубиктер текстин түзүү ыкмасында окуучулар көркөм чыгарманы, андагы көтөрүлгөн проблемаларды, темасын, идеясын, сюжеттик курулушун, образдар системасын таанып билүүнүн алты деңгээлинен өтүшөт. Кубиктер тексттери менен иштөө Б.Блумдун таксаномиясынын таанып-билүү максаттарынын алты категориясына негизделген. Кадамдар:

- 1) Адабий чыгарманы, анын эпизодун, же андагы кайсы бир маселени иргеп алуу.
- 2) Бардык тарабына тапшырмалар жазылган кубик менен таанышуу.
- 3) Ал суроолорго жооп берүү менен эссе жазуу.
- 4) Жазылгандарды окуп берүү.

Кубиктин капталдарындагы тапшырмалар:

- 1) Предметти, кубулушту, көтөрүлгөн проблеманы сүрөттөө (алган орду, маанилүүлүгү, көркөмдүгү).
- 2) Салыштыр. (Кандай айырмачылыктары бар? Эмнеси менен баалуу?)
- 3) Ассоциация бер (Бул эмне менен байланышкан? Эмнени эске салат?)
- 4) Талдоо. (Ички баалуулуктары кайсылар? Кандайча түшүнүлөт? Идеялыктематикалык өзгөчөлүгү эмнеде?)

5) Колдон (Чыгармадагы идеяларды күндөгү турмуш менен кантип байланыштырса болот? Кантип пайдаланасың?)

6) Макул болгон жана каршы аргументтеринди түз. Окуучулар кубиктин туш келген тарабындагы суроолорго жооп беришет.

Аналитикалык жалпылоо ыкмасы : төмөнкү план боюнча жүргүзүлөт (Суроолор берилген тапшырмага байланыштуу өзгөртүлүшү мүмкүн

1) Автор бул чыгармасында эмнени бышыктап жатат?

2) Ал аны кантип далилдеп жатат?

3) Бул үчүн ал кандай аргументтерди, далилдөөлөрдү келтирүүдө?

4) Эмне үчүн ага дал ушул аргументтер маанилүү?

5) Автор аталган чыгармасын жазууда кандай максаттарды көздөп жатат?

6) Эмне үчүн биз автор чагылдырган идеяларга ишенебиз же ишенбейбиз?

Жогоруда биз интерактивдүү окутууда колдонулуучу ыкмалар, каражаттар тууралуу кыскача гана сөз кылдык. Булардын ичинен Синквейн менен Даймонд кыргыз тили үчүн балким, болсо болор, ал эми, адабиятты окутуу ишине анча деле ылайыгы жок болгондуктан ага дээрлик токтолгон жокпуз. Интерактивдүү методдордун, ыкмалардын кыскача мүнөздөмөлөрүн келтирүүдө Өскөн Саалаевдин 2007- жылы өзүнчө болуп басылып чыккан «Окутуунун усулдары» аттуу мугалимдер үчүн методикалык колдонмосунун маалыматтары пайдаланылды.

Маалыматтык-компьютердик технологияны колдонууга багытталган методдор:

Долбоорлоо

Алдын – ала тапшырма берүү

Көрсөтүлгөн видео көркөм, тарыхый фильмдерди, мультфильмдерди колдонуу

ж. б

Учурдагы окутуу процессинде компьютердик технологияны колдонуу сабактардын оптималдуу уюштурулушуна өбөлгө болот. Бул методдордо тапшырмалар алдын-ала берилип, окуучулардан чыгармачылык изденүүнү талап кылат. Натыйжада, окуучулар изденүү, салыштыруу, талдоо, синтездөө, презентациялоо көндүмдөрүнө ээ болушат. Он-лайн долбоорунун технологиясын колдонуу методдоруна интернет маалыматтарын колдонуу, кайра иштеп чыгуу, окуучулардын чыгармачылык сайттарын түзүү кирет.

Дидактикалык материалдарды максаттуу колдонуу:

- Перфокарталар
- Карточкалар
- Көнүгүүлөр жыйнагы
- Тексттер жыйнагы

Окуучулардын ден соолугун сактоо технологиясы боюнча сунуштар:

Ден соолукту сактоо технологиясынын негизги факторлору:

Физикалык фактор же мектеп чөйрөсү

Педагогикалык фактор

Социалдык фактор

Ден соолукту сактоо педагогикасынын милдеттери:

Мектеп окуучусунун эң мыкты ден соолугун камсыз кылуу

Окуучуда ден соолук маданиятын калыптандыруу

Өзүнүн жана башкалардын ден соолугуна кам көрүүнү үйрөтүү.

Окуучулардын ден соолугун сактоо максатында окуу программаларынын көлөмүнүн окуучулардын жаш өзгөчөлүгүнө ылайык түзүлүшү. Предметти өздөштүрүүдөгү талаптар, компетенттүүлүктөргө ээ кылуу - окуучулардын мүмкүнчүлүктөрүнө ылайыкташтырылып, ар бир баланын жекече жөндөмүнө карата ишке ашырылуусу зарыл.

Техникалык камсыздоого төмөндөгүлөр кирет:

- Иллюстрациялар
- Сүрөттөр
- Таблицаалар
- Слайддар
- Окуу материалына ылайык диафильмдер
- Мультфильмдер
- Анимациялык материалдар
- Кинофильмдердин эпизоддору
- Сөздүктөр, маалымдамалар
- Электрондук китептер
- Аудио-видео жазуулар
- Окуучулардын чыгармачылык иште

№14 жалпы билим берүү мектеби

Баяндама

**Тема: Кыргыз тили сабагында
окуучуларды өзүн-өзү баалоого
калыптандыруу**

Мугалим: Акылбек кызы Айгерим

Кыргыз тили сабагында окуучуларды өзүн-өзү баалоого калыптандыруу

Баалоо-беш балдуу система боюнча окуучунун билим сапатын, жетишүүсүн аныктоо, ага баа коюу; окуучунун иш-аракетине, жүрүм-турумуна, либералдык белгилүү нормага туура келүүсүнө баа берүү, ага маани берип колдоо; окуучунун мотивин, максатын, туура жана туура эмес багытын аныктоо. Биз ушул нормалардын негизинде иш алып баруу менен окуучуларга жыйынтык баа коюп келебиз. Бирок менин жекече көз-карашымда баалоо системасы бизге Советтер Союзундагы сиңип калган түшүнүк боюнча көбүнчө бир жактуу болуп мугалимдин баалоосу басымдуулук кылып келет. Ошол эле учурда окуучулардын өзүн-өзү жана бирин-бири баалоосу да өтө маанилүү экенин эстен чыгарбоо зарыл жана бул көрүнүштүү калыптандыруу керек. Анткени мугалимдер жакшы окуган бала ар дайым жакшы окуйт деген позицияны көбүрөөк кармайт өңдөнөт. Ошол эле учурда жакшы аракеттенүүнүн негизинде кээ бир окуучуларда прогресс болушу да мүмкүн. Ошондуктан, окуу процессинде өтүлгөн теманы кайталоо, жаңы теманы өтүү жана бышыктоо өңдүү уюштуруу иштеринин ичинен өзгөчө орунда баалоо турганы баарыбызга жакшы маалым. Ал окуу процессинин ажырагыс бөлүгү катары мүнөздөлөт. Окуучулардын окуудагы жетишкендиктерин, кемчиликтерин текшерип туруу, эсепке алуу жана өз учурунда баалап туруу билим алуунун, анын сапаттын жогорулатуунун зарыл шарты болуп саналат. Баалоо учурунда окуучулардын окууга болгон

жоопкерчилиги, берилген тапшырмаларды өз учурунда милдеттүүлүгү артат. Текшерүү учурунда аткарган иштер окуучулардын эс тутуусун жандандырат, ойлоо сезимин сөзгө айландыруу, оюн так айтып берүү жөндөмдүүлүгү өнүгөт, билимдери системалаштырылат. Баалоо менен мугалим өзүнүн ишинин жыйынтыгын көрөт. Ал эми кетирилген каталар болсо, ондоонун жолун табууга аракет жасайт.

Бир жагынан алып караганда окуучулар дагы билимди, анын ичинен предметтик билимди баа үчүн алышары да жашыруун эмес. Ошондуктан окуучунун предметке болгон кызыгуусун суутуп албаш үчүн, тескерисинче арттыруу үчүн алардын алган билимдерин туура баалоо зарылдыгы келип чыгат. Мектептеги салтка айланган баалоо системасы көптөгөн жылдардан бери билим берүү системасында өкүм сүрүп келет. Мектептеги баалоо процессинин жүрүш мүнөзүн анализдей турган болсок, төмөнкүдөй жыйынтыкка кабылабыз. Айрым окуучулар башынан эле жакшы бааларга калыптанып окушат, дагы башка окуучулар орто жана начар деп натыйжада өзүнөн-өзү эле “5кө”, “4кө”, “3кө” окуган балдардын группасы түзүлөт. Демек, текшерүү-баалоо ишмердүүлүгү жөнүндө сөз кылганыбызда, анын негизги эки түрүн бөлүп көрсөтүүгө болот.

1. Мугалим тарабынан жүргүзүлүүсү тышкы текшерүү-баалоо ишмердүүлүгү.
2. Окуучулардын өзүлөрү аркылуу жүргүзүлүүчү ички текшерүү-баалоо ишмердүүлүгү.

Бул эки түр бири-бири менен өтө тыгыз байланышта болушат. Азыркы учурда ошол эне тилибизди бүтүндөй мамлекеттик деңгээлде бардык жакта текши окутуу каралган. Ушул себептен улам орус тилдүү мектептерде чет тил катары сабак өтүлүп келет. Негизги максат Кыргызстан да жашаган ар бир жаран милдеттүү түрдө кыргыз тилин билүү керек. Ошондуктан мен өзүмдүн кесибиме байланыштуу мамлекеттик тилди чет тили катары окутууда *кыргыз тили сабагы учурунда окуучуларды өзүн-өзү баалоо методикасын* колдоном. Эмне үчүн деген суроо туулбай койбосо керек. Анткени мугалим өзүнүн баалоосуна катар эле окуучулардын да ой-пикирин угуп туруу системасын калыптандыруу зарыл. Бул көрүнүш менен окуучулардын жана мугалимдердин көз-караштарынын негизинде бир жыйынтыкка келүүсү дагы да жакшы натыйжаларды берет. Муну менен катар окуучуларда өз оюн билдирип жана эл алдында да өз оюн коркпой коргой ала турган пайдубал пайда болот. Мен өзүмдүн сабак берүү практикада да көп учурда окуучулардын оюн угуп туруу менен катар эле алар бири-бирине болгон кандай баалоолорду берерине да көңүл буруп турам. Анткени “Бир баш жакшы эки баш андан да жакшы” дегендей окуучуларга да бирин-бири баалоого да мүмкүнчүлүк берилет. Мен бул методиканы көбүнчө учурда окуучуларды эки же үч топко бөлүп сабак өткөн учурда топторду бири-бирине болгон ой-пикирлерин угуу да мугалимге көптөгөн жакшы багыттарды ачып беришет. Мындай учурда өздөрү да жыйынтык чыгарууда топ аралык келишимден бир топту өздөрү алдыга чыгарып беришет. Анан ошол алдыга чыгарылган топко мугалим дагы өзүнүн

кошумча ой-пикири менен баа коюлат. Мындан тышкары бир партада отурган эки окуучуну эле бири-бирине эле баалатуу да жакшы натыйжаларга өбөлгө болот. Ошондой эле окуучуларга жалпы суроо бергенде да класс аралык жакшы баалоолор болот. Бул учурда окуучулардын көбү бир тарапта болуусу ошол ойду туура деп табууга алып келет. Демек, көпчүлүктүн бир добуштан колдоосу ошол көз-карашты туура экенин далилдейт. Биз мындай жол менен жүрүп олтуруп ар бир окуучуда өзүн-өзү баалоо жана башка бирөөнү да баалай билүү кулк-мүнөзү калыптанат. Бул методика окуучуларга дагы да алдыга жылууга чоң мотивация берет. Биз муну менен эле катар баалоо системасын калыптандыруу менен коомдо жакшы бир мүнөзгө ээ болгон балдарды тарбиялап чыгабыз.

Бишкек шаарынын №14 орто мектеби

Темасы: Окуучуларды окутууда
“Манас” эпосунун орду

Мугалим: Исаканов Кубаныч
АЖЫМАТОВИЧ

2022-2023-окуу жылы

Тема: Окуучуларды окутууда “Манас” эпосунун оорду

1. Эл журттун ажырагыс бүтүндүгү жана “бир жакадан баш, бир жеңден кол чыгарган” ички биримдиги-дегенге мындайча жооп берет элем:

Кыргызстанда 80ден ашык ар улуттун өкүлдөрү менен ынтымакта жашап мамлекетибиздин өсүп өнүгүшүнө салым кошууда.

Буга Манас атабыздын ар улуттун кыйын баатырларын, акылмандарын кошуп “кырк чорону” уюштургандагысы айгинелеп турат. Мисалы: Алманбет баатыр, Кытайдан 70 тил билген Кыргыз чал, Сыргак баатыр жана башка биригишип сырткы душмандардан коргоп, күрөшүп келишкен. Бакай атабыздын акылмандыгы, даанышмандыгы, сөзгө чеберлиги, насаатчылыгы, калыстыгы Кыргыз элинин башын бириктирген. “Бөлүнбө кыргы бөлүнбө, бөлүнсөң бөрү жеп кетет” - деген кеңештери кыргызга руханий дух берип турган.

“Жоону сайса кырк чоро сайды, аты калды Манаска” - деп бекеринен айтылып калбаса керек. Ошондуктан, Кыргыз элин жаштарга тарыхты үйрөтүү жана меккенчилдик деп бөлүнбөй, биримдигибизди сактайлы, Мамлекетибизди гүлдөтүп-өнүктүрөлү!

2. Улуттар аралык ынтымак, достук жана кызматташтык боюнча – оюм: Биз көп улуттуу өлкө болгондугубузга байланыштуу жогорку кеңеште ар улуттун өкүлдөрү кеңешип, кыргыз эли жерим деп, салымдарын кошууда. Ал эле эмес маданият жагында да көптөгөн улуттар “Ырдайлы кыргыз ырларын” аттуу Юрий Бобковдун музыкалык тобу - улуттарды биримдикке, ынтымакка, кызматташууга чакырып элдин көңүлүн ачууда.

Ошондой эле базарларда бири-бирин сыйлоо менен мамиле түзүп соодасын жасап жаткан улуттарга сыймыктанасың жана кубаттанасың демекчимин.

3. **Улуттук ар намыс жана атуулдук ариет.** Биз кыргыз элинде жашап жаткандан кийин мекенге болгон сүйүүбүз, сыйлообуз зарыл. Азыркыга чейин кыргыз болуп туруп атуулдукту ала албай жүргөн кыргыз инсандарыбыз нечелеп саналат. Ошон үчүн эл жерибизди урматтайлык, дүйнөгө даңазалап көптөгөн ийгиликтерге жетишелик. Мисалы: Манас атабыздын сырткы душмандар менен күрөшүп, ички келишпестикке карабастан, кыргыз элинин башын бириктиргени айкөлдүгү, акылмандыгы, эр жүрөк, намыскөй, тайманбастыгы чоң эпосто азыркы доорго чейин ооздон-оозго, муундан-муунга чейин айтылып келүүдө.

Ошондуктан, ар бир атуулдук кыргыз элим ар намыстуу болуп, ийгиликтерди жаратылык.

4. **Гуманизм, айкөлдүк, кечиримдүүлүк.** Гуманизм латын тилинен алынган, бизче – “кайра жаралуу же адамгерчилик, адамдык сапат”- дегенди бирдирет. Бул боюнча Италия шаарынын ойчул сүрөтчүсү Леонарда Винчи Монолизанын сүрөтүн тартып жатып анын көз карашын, сүйүүсүн даңазалаган.

Мисалы: Манас атабыздын айкөлдүгү, кээде адамга тиешелүү жакшы-жаман мүнөздөрү, кечиримдүүлүгү менен элди ойлогон чоң баатыр хан болгон. Ал башка улуттарды кошуп, гендердин жок болуп кетүүсүнө жол берген эмес. Ошондуктан, айкөл кечиримдүү болгула, кошуналар менен ынтымакта, бактылуу кечиришип жашагыла.

5. **Арыбас мээнет, алдыңкы өнөр-билим аркылуу, бакубат дөөлөткө умтулуу.** Айтор айта берсе кыргызыма мактоонун баары жарашат. Манасты жараткан элиме дүйнө эли таңдануу менен карашат. Манас эпосу кыргыз элинин тарыхы, басып өткөн жолу жана биз Манас атабыздын 1000 жылдыгын дүйнөлүк масштабда өткөргөнбүз.

Ошондуктан, кыргыз элим санжыралуу, каада-салты менен төгүп ырдаган төкмөлүк адаты менен беттегенин кайра тартпаган көк жалдык баатырлыгы менен даңазалоо.

Кыргыздын колунан көөрү төгүлгөн уздугу менен акылман кендиги, көргөндүн көз жоосун алган сулуулугу менен суктанышат. Дүйнө элин таң калтырган меймандостугу менен сыймыктанышат.

Манас улуу кыргыз элдин желеги,

Ата-мурса акыл ойдун тиреги.

Түбөлүккө ташка-тамга баскандай,

Кыргыз элинин адамзатка белеги.

6. Табият менен таттуу мамиледе болуу. Кыргыз элинин жеринен жаратылышы бул бейиштин төрүндөй эле жаратылышыбызга аяр мамиле жасасак арча-карагай, бак-дарактарды жана башкаларды тиксек, кийинки келечек ыраазы болот деген ойдомун.

Ысык-Көл биздин берметибиз, Соң-Көл, Чатыр-Көл жана башкалар менен сыймыктаналы жана аны күтө билели жана сыйлайлы. Арсланбаб-жаңгак токойу, Салкын-Төрдөй кооз жерлерибиз жана башка сонун жерлерибизге аяр мамиледе болсок кандай сонун керемет.

7. Кыргыз мамлекетин чыңдоо жана аны көздүн карегиндей сактоо. Кыргыздын улуттук руханий мурастарын баалай билүүгө жана символикаларды сыйлоого өз армиябызды күчтөндүрүүгө жана башка мамлекеттик кызматкерлерди ар бир инсандын көз карашы болушу зарыл болуш керек. Мисалы: Исхак Раззаковдун “Сен таза болсоң, мен таза болсом-коом таза болот”- дегендей. Мамлекетибизге салымыбызды кошуп көтөрөлү. Жалпы эле жаштарга тарыхты үйрөтүү жана мекенчилдик сезимдерди жогорулатуу керек деген ойдомун. Азыркы өсүп келе жаткан жаш муунду “Манас” эпосунун философиясынын негизинде жарандык атуулдукка, достукка, биримдикке улут аралык ынтымакка тарбиялоо зарыл деп ойлойм.